

Bemerkungen zu den Fahrzeiten

- Kreuzplatz - HB für beide Linien plus 1 Minute
- Bolken - Herzogenbuchsee und Aeschi - Herzogenbuchsee plus 1 Minute
- Herzogenbuchsee Bolken plus 2 Minute
- Fahrzeit Linie 1 AHP - HB wieder 5 Minuten (wie alle übrigen Linien)

Bemerkungen zum Angebotskonzept

- 5'/10'-Hinkontakt Amthausplatz - Kreuzplatz kann in beiden Richtungen wie heute beibehalten werden
- Anschlussqualität Linie 1 für Oberdorf grundsätzlich wie Fahrplan 2007
- Anschlussqualität Linie 1 für Recherswil **deutlich verbessert** (Umsteigezeit HB plus 2 Minuten gegenüber Fahrplan 2007)
- Zugabnahmen Herzogenbuchsee Linien 5/7 knapp, können aber abgewartet werden, da Anschlüsse in Solothurn nicht gefährdet sind und in Solothurn Brühl ausreichend Wendezeit besteht

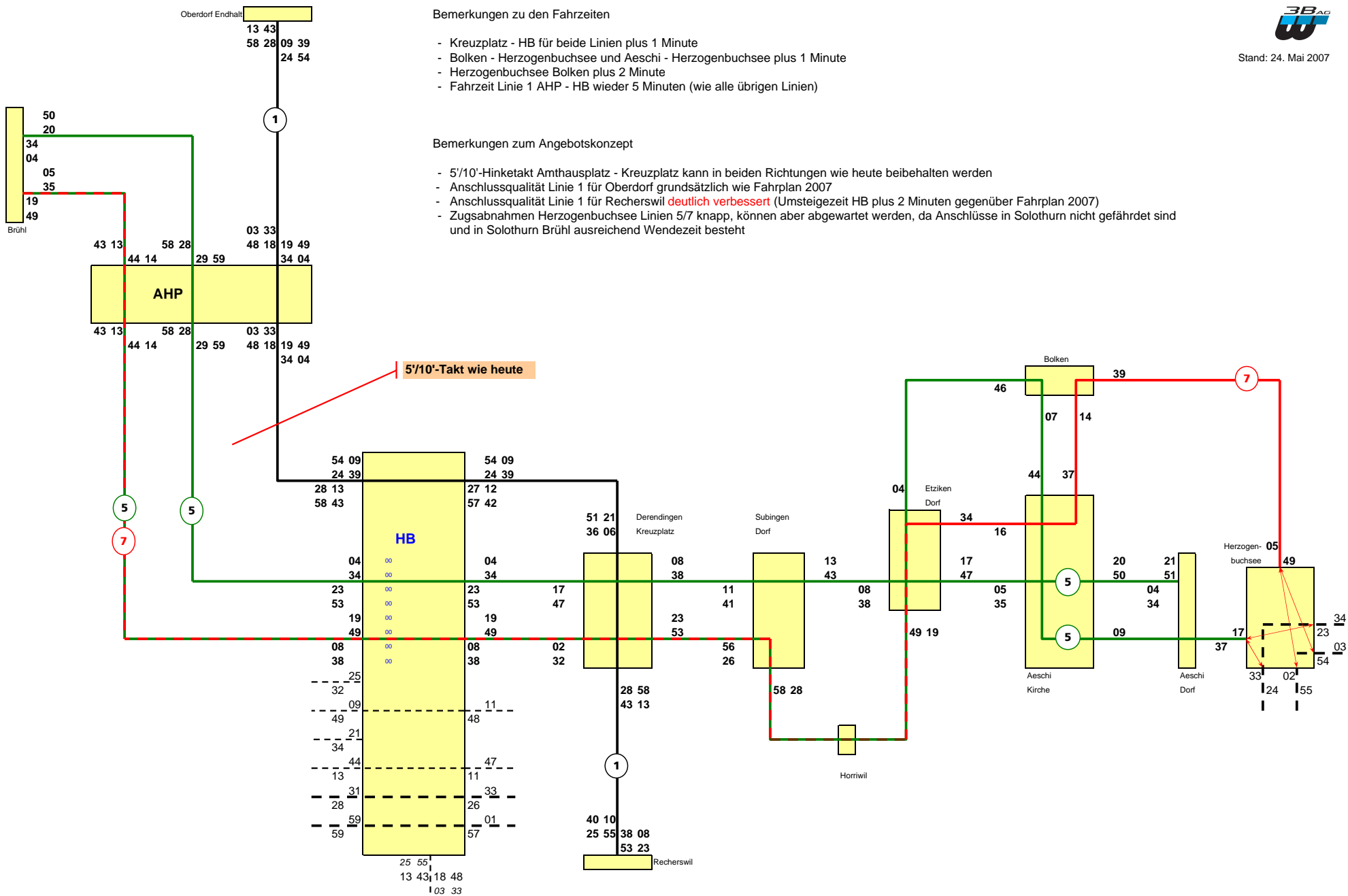

Bemerkungen zu den Fahrzeiten

- grundsätzlich wie Spitzenzeiten
- Kreuzplatz - HB Linie 1 auf 5 Minuten reduziert (wie Fahrplan 2007)
- Linien 5/7 mit 3 Minuten Aufenthalt am HB

Bemerkungen zum Angebotskonzept

- Taktfolgezeiten Amthausplatz - HB in beiden Richtungen wie Fahrplan 2007
- Anschlussqualität HB Solothurn grundsätzlich wie Fahrplan 2007
- Zugsabnahmen Herzogenbuchsee Linien 5/7 knapp, können aber abgewartet werden, da Anschlüsse in Solothurn nicht gefährdet sind und in Solothurn Brühl ausreichend Wendezeit besteht
- Von Linie 1 aus Rechterswil kann am HB nach Richtung Amthausplatz schlank auf Linien 5/7 umgestiegen werden (Linien 5/7 warten Kurse aus Rechterswil ab)

