

---

## Regionale Verkehrskonferenz Oberaargau (RVK 2)

### Busangebot 2010 im Korridor Wangen a. A. – Herzogenbuchsee

#### Bericht für die Vernehmlassung

Stand: 5. Mai 2009

#### 1 Ausgangslage und Auftrag

Im Vernehmlassungsbericht zum Regionalen Angebotskonzept 2010 – 2013<sup>1</sup> waren für den Korridor Wangen – Herzogenbuchsee keine Angebotsveränderungen vorgesehen. In ihrer Stellungnahme hat die Gemeinde Walliswil bei Wangen auf grosse Defizite bei der ÖV-Bedienung für ihre Gemeinde und insbesondere auf eine Ungleichbehandlung gegenüber Wangenried hingewiesen.

Im Frühling/Sommer 2008 hat die RVK durch die 3B AG ein Gutachten erarbeiten lassen, welches konkrete Verbesserungen aufzeigt. In Ihren Stellungnahmen haben die beiden Gemeinden Walliswil bei Wangen und Wangenried den Angebotsvorschlägen grundsätzlich zugestimmt. Das AöV hingegen ist der Meinung, dass die Probleme mit den vorgeschlagenen, punktuellen Verbesserungen nicht nachhaltig gelöst werden können und hat vorgeschlagen, den Korridor Wangen – Herzogenbuchsee grundsätzlich zu überprüfen.

Am 10. März 2009 fand in Röthenbach eine Begleitgruppensitzung mit allen betroffenen Gemeinden statt. Die 3B AG hat dabei folgenden Lösungsansatz zur Diskussion gestellt:

- Da die Linie 40.051 in erster Linie von einem starken "Transitverkehr" zwischen Wiedlisbach/Wangen – Herzogenbuchsee geprägt wird, könnten die Grundkurse direkt über die Staatsstrasse geführt werden. Für den Grossteil der Benutzer würde damit eine attraktive und schnelle Direktverbindung entstehen.
- Mit einer Ringlinie (Kleinbus) könnten die Gemeinden Wangenried, Walliswil und Heimenhausen an die Direktkurse zwischen Wangen und Herzogenbuchsee angeschlossen werden.
- Zudem eröffnet sich die Option, das Angebot für Inkwil auf der Verbindung von/nach Herzogenbuchsee in den Spitzenzeiten zu verdichten (mit stündlichem Umsteigen in Röthenbach).

Alle betroffenen Gemeinden können sich ein solches System vorstellen. Die 3B AG wurde deshalb beauftragt, ein entsprechendes Konzept zu prüfen resp. auszuarbeiten.

---

<sup>1</sup> Angebotskonzept 2010 – 2013, Antrag der Regionalen Verkehrskonferenz Oberaargau an den Kanton Bern, 30. Mai 2008

## 2 Konzept Ringbuslinie

### 2.1 Konzeptidee

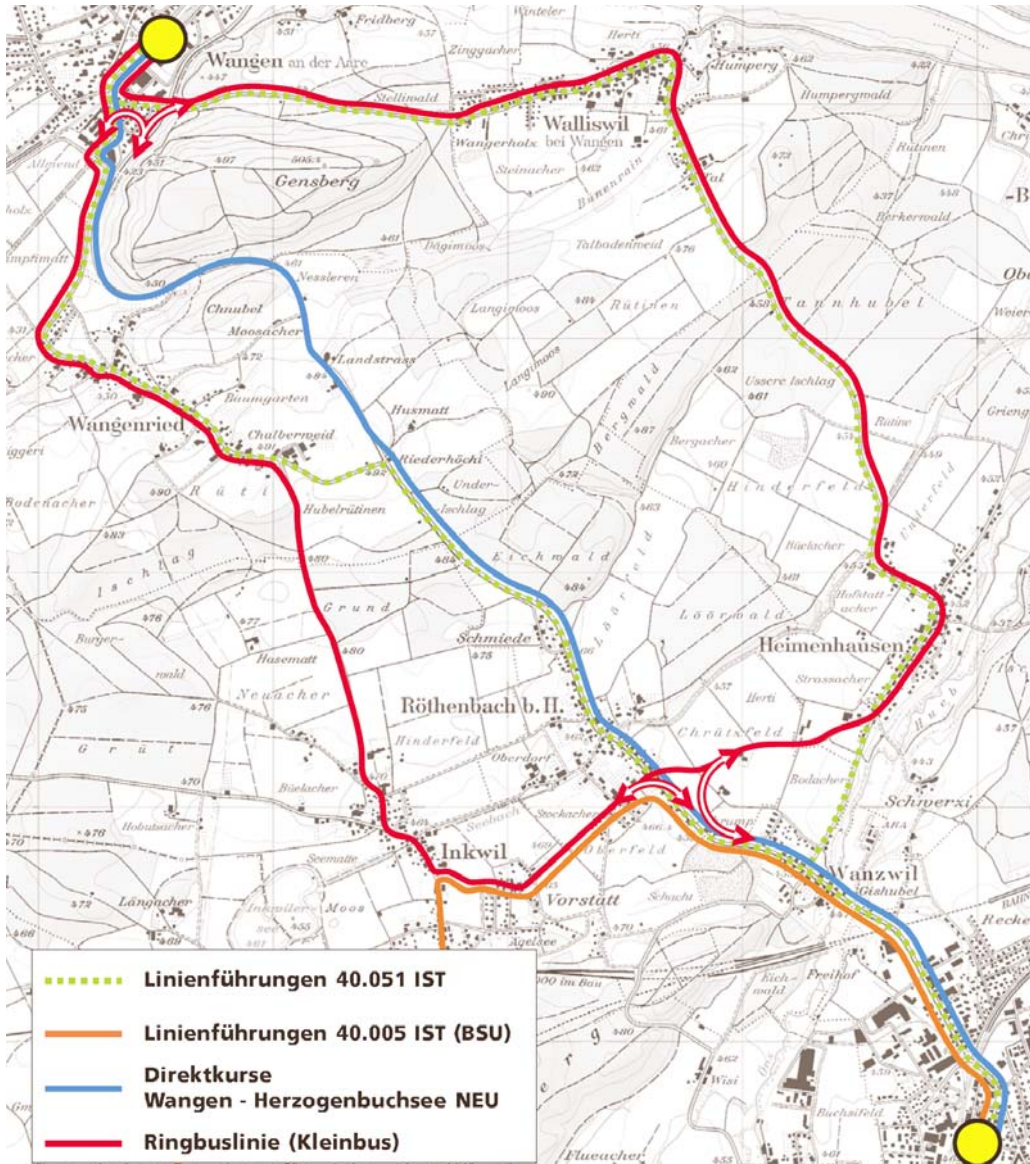

- Die Grundkurse (Standardbusse) verkehren direkt auf der Achse Wangen – Röthenbach – Wanzwil – Herzogenbuchsee.
- Ein Kleinbus bedient die Gemeinden Walliswil, Heimenhausen, Wangenried und Inkwil.
- Der Kleinbus stellt sowohl in Wangen als auch in Röthenbach die Anschlüsse von/nach Herzogenbuchsee her. Halbstündlich ergeben sich für Walliswil und Wangenried Verbindungen von/nach Herzogenbuchsee (alternierend stündlich direkt via Röthenbach und stündlich via Umwegfahrt Wangen). Für Heimenhausen stellt die Umwegfahrt via Wangen keine attraktive ÖV-Verbindung dar (grosse Umwegfahrt und lange Reisezeit).
- In Überlagerung mit der BSU-Linie 7 kann für die Gemeinde Inkwil der Halbstundentakt von/nach Herzogenbuchsee angeboten werden.

## 2.2 Realisierungsnachweis (Fahrplankonzept)

Die nachfolgenden Netzgrafiken zeigen, dass die Verbindungen von/nach Herzogenbuchsee zwischen dem Kleinbus und den Grundkursen lastrichtungsabhängig<sup>2</sup> für alle Gemeinden schlank sichergestellt werden können.

- **Lastrichtung Morgen/Vormittag (Verbindungen nach Herzogenbuchsee)**

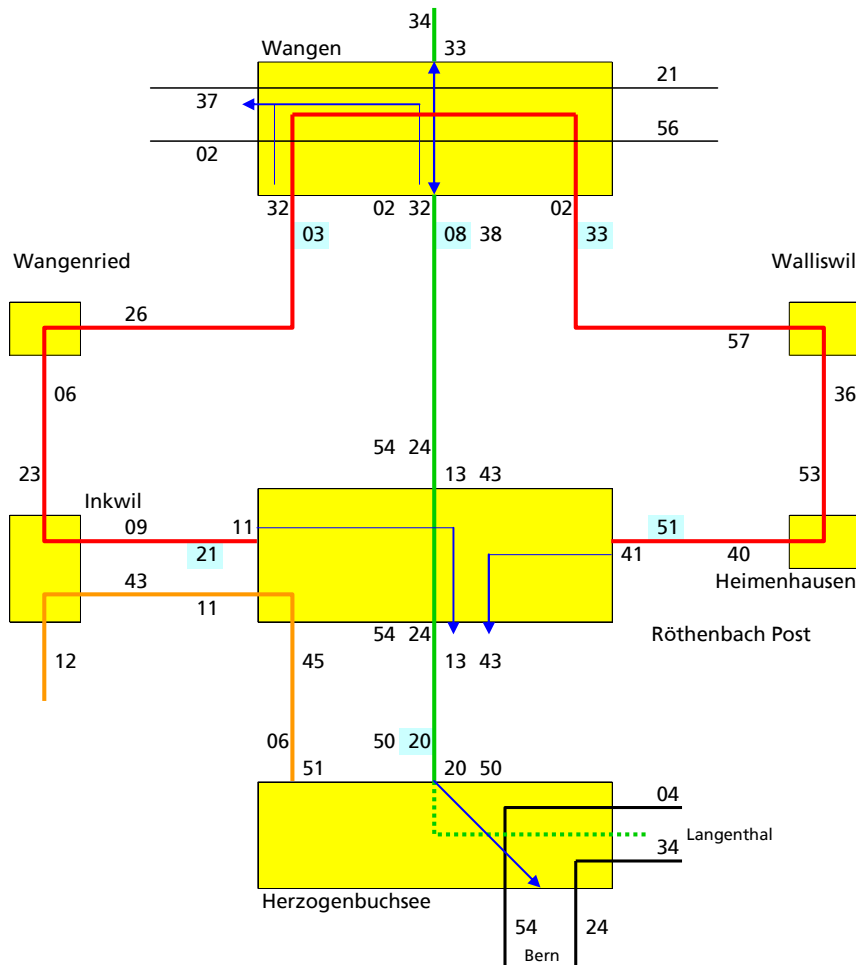

von	Abfahrt	Via/Umsteigen	Ankunft H'buchsee	Reisezeit
Wangenried	xx.06	Röthenbach	xx.20	14 Min.
	xx.26	Wangen	xx.50	24 Min.
Walliswil	xx.36	Röthenbach	xx.50	14 Min.
	xx.57	Wangen	xx.20	23 Min.
Heimenhausen	xx.40	Röthenbach	xx.50	10 Min.
	xx. 53	Wangen	xx.20	27 Min. (nicht relevant)
Inkwil	xx.43	Direkt BSU 7	xx.51	8 Min.
	xx.09	Röthenbach	xx.20	11 Min.

<sup>2</sup> Morgen/Vormittag --> **nach** Herzogenbuchsee mit Anschluss auf die IR-Züge **nach** Bern  
Nachmittag/Abend --> **von** Herzogenbuchsee mit Abnahme der IR-Züge **aus** Bern

• **Lastrichtung Nachmittag/Abend (Verbindungen von Herzogenbuchsee)**

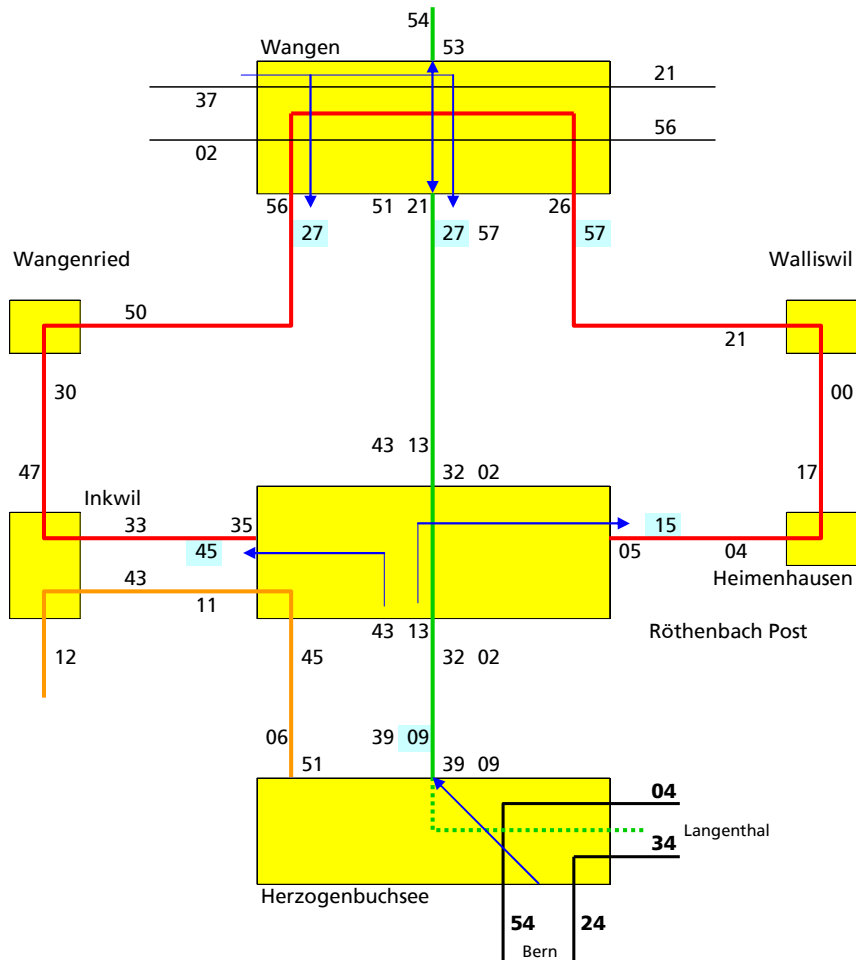

nach	Abfahrt H'buchsee	Via/Umsteigen	Ankunft	Reisezeit
Wangenried	xx.39	Röthenbach	xx.50	11 Min.
	xx.09	Wangen	xx.30	21 Min.
Walliswil	xx.09	Röthenbach	xx.21	12 Min.
	xx.39	Wangen	xx.00	21 Min.
Heimenhausen	xx.09	Röthenbach	xx.17	8 Min.
	xx.39	Wangen	xx.04	25 Min. (nicht relevant)
Inkwil	xx.06	Direkt BSU 7	xx.12	6 Min.
	xx.39	Röthenbach	xx.47	8 Min.

• **Fazit**

Für alle Gemeinden können in Abhängigkeit der Lastrichtung halbstündliche Verbindungen von/nach Herzogenbuchsee sichergestellt werden. Die "Rückwärtserschliessungen" für Heimenhausen via Wangen sind allerdings bezüglich Reisezeit unattraktiv. Hingegen kann mit dem vorgeschlagenen Konzept der von Inkwil vehement geforderte Halbstundentakt elegant angeboten werden.

### 3 Fahrplanentwurf 2010 Montag – Freitag

#### • Grundsätzliche Überlegungen

- Das Angebotskonzept "Direktkurse und Ringbus" wird in den Hauptverkehrszeiten (HVZ) am Morgen und Abend praktiziert. Dies bedeutet, dass in den Pendlerspitzenzeiten umgestiegen werden muss.
- Am Mittag wird der Kleinbus aufgrund der Nachfrage und aus Kostengründen nicht eingesetzt. Am Mittag verkehren die Grundkurse auf den heutigen Routen. Zwischen den beiden Korridoren via Wangenried und Walliswil/Heimenhausen wird entsprechend den Potenzialen ein "harmonischer" Ausgleich geschaffen. Das Angebot am Mittag insgesamt erreicht aber nicht das Angebotsniveau der HVZ am Morgen und Abend.
- Einsetzende und auslaufende Fahrzeuge am Morgen und Abend von/nach Herzogenbuchsee werden nicht als Direktkurse geführt, sondern verkehren auf den heutigen Routen. Damit kann die Einsatzzeit des Kleinbusses minimiert werden.
- Einsetzende Fahrzeuge am Morgen und Mittag von Wangen nach Herzogenbuchsee starten je nach Linienführung in Walliswil resp. Wangenried ("Rückverlängerung").
- Der Fahrplanentwurf nimmt Rücksicht auf die BSU-Linie 7. Für Inkwil resultiert in den HVZ am Morgen und Abend lastrichtungsabhängig der Halbstundentakt nach resp. von Herzogenbuchsee. Damit kann der heutige Verdichtungskurs von Inkwil nach Herzogenbuchsee am Morgen (Inkwil ab 6:13 Uhr) aufgehoben resp. kompensiert werden.
- Mit dem neuen durchgehenden Halbstundentakt auf der Linie Herzogenbuchsee – Bützberg – Langenthal ergeben sich am Abend betriebsnotwendige Dienstfahrten zwischen Wangen und Herzogenbuchsee. Diese werden als Fahrplankurse geführt und stellen ein +/- kostenneutrales Zusatzangebot dar (Wangen ab 18.27 / Herzogenbuchsee ab 20.39).
- Der letzte Kurs ab Herzogenbuchsee (ab 20.39) bedient beide Korridore auf Bedarf (Halt nur zum Aussteigen). Je nach Fahrtwünschen legt der Chauffeur die Route fest.
- Die Verbindungen nach Wiedlisbach bleiben in der heutigen Qualität sichergestellt.
- Die Schülerbedürfnisse können nur teilweise abgedeckt werden. Gute Voraussetzungen ergeben sich am Morgen und Mittag zwischen Walliswil und Wangen und retour. Die Transportmöglichkeiten für Wangenried sind eher schlecht. Am Nachmittag bietet der übergeordnete Fahrplan grundsätzlich schlechte Voraussetzungen. Der Kleinbus wäre zu diesen Zeiten aber verfügbar und könnte auf Bestellung der Gemeinden separate Schülertransporte ausführen. Eine Integration allfälliger Schülerkurse ins Grundangebot ist aber eher unwahrscheinlich und deshalb im Fahrplanentwurf auch nicht aufgeführt.
- Für Walliswil/Heimenhausen könnten in der Morgenspitze in Wangen zu Lasten minimaler Umsteigezeiten auf die Busse nach Herzogenbuchsee stündliche Anschlüsse auf die SBB-Regionalzüge nach Solothurn angeboten werden (siehe Anhang). In der Abendspitze können mit dem Fahrplankonzept gemäss Kap. 2.2 (Regionalzug an 55, Kleinbus ab 57) verspätete Regionalzüge aus Solothurn in Wangen problemlos abgewartet werden.

Walliswil und Heimenhausen sollen sich im Rahmen der Vernehmlassung äussern, ob sie die stündlichen Anschlüsse am Morgen nach Solothurn (Züge Wangen ab 6.02, 7.02 und 8.02) wünschen.

• **Tabellenfahrplan Wangen – Herzogenbuchsee**

Wangen	05:36		06:03	06:08	06:33	06:38		07:03	07:08	07:33	07:38
Walliswil, Sonne	05:39		↑ 05:57		06:36			↑ 06:57		07:36	
Heimenhausen, Post	05:43				06:40					07:40	
Wangenried, Schule	↑ 05:31		06:06		↑ 06:26			07:06		↑ 07:26	
Inkwil, Dorf		05:43	06:09				06:43	07:09			
Röthenbach, Post		05:45	06:11	06:13	06:41	06:43	06:45	07:11	07:13	07:41	07:43
Röthenbach, Post		05:45	↘	06:13	↘	06:43	06:45	↘	07:13	↘	07:43
Herzogenbuchsee, Bahnhof	05:50	05:51		06:20		06:50	06:51		07:20		07:50

Wangen		08:06		09:06		10:06		11:06	11:36		12:06
Walliswil, Sonne		↑ 07:57		09:09				11:09			12:09
Heimenhausen, Post				09:13				11:13			12:13
Wangenried, Schule		08:09				10:09		↑ 11:01	11:39		↑ 11:58
Inkwil, Dorf	07:43		08:43		09:43		10:43			11:43	
Röthenbach, Post	07:45	08:13	08:45		09:45	10:13	10:45		11:43	11:45	
Röthenbach, Post	07:45	08:13	08:45		09:45	10:13	10:45		11:43	11:45	
Herzogenbuchsee, Bahnhof	07:51	08:20	08:51	09:20	09:51	10:20	10:51	11:20	11:50	11:51	12:20

Wangen		12:55	13:25		13:55	14:25			15:55	16:27	16:27
Walliswil, Sonne			13:28		↑ 13:47	14:28			15:58	↑ 16:17	
Heimenhausen, Post			13:32			14:32			16:02		
Wangenried, Schule		12:58	↑ 13:17		13:58	↑ 14:17			↑ 15:47		16:30
Inkwil, Dorf	12:43			13:43			14:43	15:43			16:33
Röthenbach, Post	12:45	13:02		13:45	14:02		14:45	15:45		16:32	16:35
Röthenbach, Post	12:45	13:02		13:45	14:02		14:45	15:45		16:32	↘
Herzogenbuchsee, Bahnhof	12:51	13:09	13:39	13:51	14:09	14:39	14:51	15:51	16:09	16:39	

Wangen		16:57	16:57	17:27	17:27		17:57	17:57	18:27	18:27	
Walliswil, Sonne			17:00	↑ 17:21				18:00	↑ 18:20		
Heimenhausen, Post			17:04					18:04			
Wangenried, Schule		↑ 16:50			17:30		↑ 17:50			18:30	
Inkwil, Dorf	16:43				17:33	17:43				18:33	18:43
Röthenbach, Post	16:45	17:02	17:05	17:32	17:35	17:45	18:02	18:05	18:32	18:35	18:45
Röthenbach, Post	16:45	17:02		17:32	↘	17:45	18:02		18:32	18:35	18:45
Herzogenbuchsee, Bahnhof	16:51	17:09		17:39		17:51	18:09		18:39	18:42	18:51

Wangen	18:55										
Walliswil, Sonne	18:58										
Heimenhausen, Post	19:02										
Wangenried, Schule	↑ 18:50										
Inkwil, Dorf		19:26	19:43	20:43	21:43	22:43	23:43				
Röthenbach, Post		19:28	19:45	20:45	21:45	22:45	23:45				
Röthenbach, Post		19:28	19:45	20:45	21:45	22:45	23:45				
Herzogenbuchsee, Bahnhof	19:09	19:34	19:51	20:51	21:51	22:51	23:51				

Kleinbus

BSU 40.005

• **Tabellenfahrplan Herzogenbuchsee – Wangen**

Herzogenbuchsee, Bahnhof			06:06		06:20		06:50	07:06		07:20	
Röthenbach, Post			06:11		06:24		06:54	07:11		07:24	
Röthenbach, Post			06:11	06:21	06:24	06:51	06:54	07:11	07:21	07:24	07:51
Inkwil, Dorf			06:12	06:23				07:12	07:23		
Wangenried, Schule	05:31			06:26					07:26		
Heimenhausen, Post						06:53					07:53
Walliswil, Sonne		05:57				06:57					07:57
Wangen	05:37	06:02		06:32	06:32	07:02	07:02		07:32	07:32	08:02

Herzogenbuchsee, Bahnhof	07:50	08:06	08:20	09:06	09:20	10:06	10:20	11:06	11:20	11:50	12:06
Röthenbach, Post	07:54	08:11	08:24	09:11		10:11	10:24	11:11		11:54	12:11
Röthenbach, Post	07:54	08:11	08:24	09:11		10:11	10:24	11:11		11:54	12:11
Inkwil, Dorf		08:12		09:12		10:12		11:12			12:12
Wangenried, Schule			08:28				10:28		↑ 11:39	11:58	
Heimenhausen, Post					09:24				11:24		
Walliswil, Sonne					09:28				11:28	↑ 12:09	
Wangen	08:02		08:33		09:33		10:33		11:33	12:03	

Herzogenbuchsee, Bahnhof	12:20	13:06	13:09	13:39	14:06	14:09	15:06	15:39	16:06	16:09	16:39
Röthenbach, Post		13:11	13:13		14:11	14:13	15:11	15:43	16:11		16:43
Röthenbach, Post		13:11	13:13		14:11	14:13	15:11	15:43	16:11		16:43
Inkwil, Dorf		13:12			14:12		15:12		16:12		
Wangenried, Schule			13:17	↑ 13:58		14:17		15:47		↑ 16:30	
Heimenhausen, Post	12:24			13:43						16:13	
Walliswil, Sonne	12:28		↑ 13:28	13:47		↑ 14:28		↑ 15:58		16:17	↑ 17:00
Wangen	12:33		13:22	13:52		14:22		15:52		16:22	16:51

Herzogenbuchsee, Bahnhof		17:06	17:09		17:39		18:06	18:09		18:39	18:42
Röthenbach, Post	↘	17:11	17:13	↘	17:43	↘	18:11	18:13	↘		18:45
Röthenbach, Post	16:45	17:11	17:13	17:15	17:43	17:45	18:11	18:13	18:15		18:45
Inkwil, Dorf	16:47	17:12				17:47	18:12				18:47
Wangenried, Schule	16:50		↑ 17:30			17:50		↑ 18:30		↑	18:50
Heimenhausen, Post				17:17					18:17	18:43	
Walliswil, Sonne				17:21	↑ 18:00				18:21	18:47	
Wangen	16:56		17:21	17:26	17:51	17:56		18:21	18:26	18:52	18:56

Herzogenbuchsee, Bahnhof	19:06	19:39	20:06	20:39	21:06	22:06	22:57	23:40	23:57	
Röthenbach, Post	19:11	19:43	20:11	20:43	21:11	22:11	23:02	23:45	◀ 0.02	
Röthenbach, Post	19:11	19:43	20:11	20:43	21:11	22:11	23:02	23:45	◀ 0.02	
Inkwil, Dorf	19:12		20:12		21:12	22:12	23:03	23:46	◀ 0.03	
Wangenried, Schule		19:47		◀ 20:55						
Heimenhausen, Post				◀ 20:43						
Walliswil, Sonne		◀ 19:55		◀ 20:47						
Wangen		19:52		20:52						

Kleinbus

BSU 40.005

• **Fazit – Würdigung**

In den HVZ am Morgen und Abend entstehen einerseits Umsteigezwänge für alle. Andererseits kann die Anzahl Fahrgelegenheiten im Hinblick auf die Einwohnerpotenziale gegenüber heute massiv erhöht resp. ausgeglichener gestaltet werden. Die nachfolgende Tabelle zeigt stellvertretend einen Vergleich der Fahrgelegenheiten 2009 und 2010:

**Fahrplan 2009**

Wangenried ab	5.39	6.09	6.39	6.58	7.39	8.09
Herzogenbuchsee an	5.50	6.20	6.50	7.20	7.50	8.20
via	direkt	direkt	direkt	Wangen	direkt	direkt
Reisezeit	11	11	11	22	11	11

Walliswil ab	5.49	7.09	7.28	9.09
Herzogenbuchsee an	6.20	7.20	7.50	9.20
via	Wangen	direkt	Wangen	direkt
Reisezeit	31	11	22	11

Heimenhausen ab	7.13	9.13
Herzogenbuchsee an	7.20	9.20
via	direkt	direkt
Reisezeit	7	7

Inkwil ab	5.43	6.13	6.43	7.43	8.43
Herzogenbuchsee an	5.51	6.21	6.51	7.51	8.51
via	direkt	direkt	direkt	direkt	direkt
Reisezeit	8	8	8	8	8

**Fahrplan 2010**

Wangenried ab	5.31	6.06	6.26	7.06	7.26	8.09
Herzogenbuchsee an	5.50	6.20	6.50	7.20	7.50	8.20
via	Wangen	Röthenbach	Wangen	Röthenbach	Wangen	direkt
Reisezeit	19	14	24	14	24	11

Walliswil ab	5.39	5.57	6.36	6.57	7.36	7.57
Herzogenbuchsee an	5.50	6.20	6.50	7.20	7.50	8.20
via	direkt	Wangen	Röthenbach	Wangen	Röthenbach	Wangen
Reisezeit	11	23	14	23	14	23

Heimenhausen ab	5.43	6.40	7.40
Herzogenbuchsee an	5.50	6.50	7.50
via	direkt	Röthenbach	Röthenbach
Reisezeit	7	10	10

Inkwil ab	5.43	6.09	6.43	7.09	7.43	8.43
Herzogenbuchsee an	5.51	6.20	6.51	7.20	7.51	8.51
via	direkt	Röthenbach	direkt	Röthenbach	direkt	direkt
Reisezeit	8	11	8	11	8	8

Insbesondere Walliswil und Heimenhausen profitieren vom Fahrplanvorschlag 2010, was angesichts der Einwohnerpotenziale richtig ist. Für Wangenried ist der Besitzstand bezüglich Anzahl Fahrgelegenheiten gewahrt; die Reisezeiten verlängern sich aber. Inkwil erhält in den HVZ am Morgen und Abend den Halbstundentakt von/nach Herzogenbuchsee. Insgesamt erlaubt das System eine ausgewogene, den Einwohnerpotenzialen entsprechende Erschliessungsqualität für die Dörfer zwischen Herzogenbuchsee und Wangen.

Das Konzept besitzt einen grossen Spielraum für Angebotsanpassungen. Beispielsweise wäre denkbar, dass der Kleinbus von/nach den absoluten Spitzenzügen in Herzogenbuchsee bis Herzogenbuchsee verkehrt und die Grundkurse entlastet<sup>3</sup>. Auch könnte der Kleinbus am Mittag eingesetzt werden, womit sich auch zu dieser Tageszeit massive Angebotsverbesserungen realisieren liessen.

<sup>3</sup> Zwar entstehen "kurze" Parallelfahrten zu den Grundkursen. Diese haben aber ihre Kapazitätsgrenze bereits heute teilweise erreicht.



## 4 Fahrplanentwurf 2010 Samstag und Sonntag

- Grundsätzliches zum Angebotsniveau**

Zwangsläufig verursachen die Angebotsverbesserungen von Montag bis Freitag Zusatzkosten. In einer ersten Stellungnahme weist das Amt für öffentlichen Verkehr AöV darauf hin, dass eine abschliessende Beurteilung der Finanzierbarkeit des Angebotes durch den Kanton derzeit nicht möglich ist.

An der 2. Begleitgruppensitzung vom 28. April 2009 hat die 3B AG auf die Vorbehalte des AöV hingewiesen und deshalb vorgeschlagen, das Wochenendangebot nicht mit zusätzlichen Kursen auszubauen, sondern lediglich unter Berücksichtigung der Potenziale und der BSU-Linie 7 harmonischer und ausgeglichener zu gestalten. Alle anwesenden Gemeindevertreter waren mit diesem Vorschlag einverstanden. Die nachfolgenden Tabellenfahrpläne zeigen den Fahrplanvorschlag 2010 für das Wochenende.

- Tabellenfahrplan Wangen – Herzogenbuchsee**

Wangen	05:36	06:36		07:36		08:36		09:36		11:36
Walliswil, Sonne		06:39		↑ 07:28		08:39		↑ 09:28		11:39
Heimenhausen, Post		06:43				08:43				11:43
Wangenried, Schule	05:39	↑ 06:28		07:39		↑ 08:28		09:39		↑ 11:28
Inkwil, Dorf			06:43		07:43		08:43		09:43	10:43
Röthenbach, Post	05:43		06:45	07:43	07:45		08:45	09:43	09:45	10:45
Röthenbach, Post	05:43		06:45	07:43	07:45		08:45	09:43	09:45	10:45
Herzogenbuchsee, Bahnhof	05:50	06:50	06:51	07:50	07:51	08:50	08:51	09:50	09:51	10:51

Wangen		12:36		12:55		13:55		15:55		16:55
Walliswil, Sonne						13:58		↑ 15:47		16:58
Heimenhausen, Post						14:02				17:02
Wangenried, Schule		12:39		12:58		↑ 13:47		15:58		↑ 16:47
Inkwil, Dorf	11:43		12:43		13:43		14:43	15:43		16:43
Röthenbach, Post	11:45		12:45	13:02	13:45		14:45	15:45	16:02	16:45
Röthenbach, Post	11:45		12:45	13:02	13:45		14:45	15:45	16:02	16:45
Herzogenbuchsee, Bahnhof	11:51	↑ 12:20	12:51	13:09	13:51	14:09	14:51	15:51	16:09	16:51

Wangen		17:55		18:55		19:55				
Walliswil, Sonne		↑ 17:47		18:58						
Heimenhausen, Post				19:02						
Wangenried, Schule		17:58		↑ 18:47		19:58				
Inkwil, Dorf	17:43		18:43		19:43		20:43	21:43	22:43	23:43
Röthenbach, Post	17:45	18:02	18:45		19:45		20:45	21:45	22:45	23:45
Röthenbach, Post	17:45	18:02	18:45		19:45		20:45	21:45	22:45	23:45
Herzogenbuchsee, Bahnhof	17:51	18:09	18:51	19:09	19:51	↑ 19:39	20:51	21:51	22:51	23:51

BSU 40.005

Nur auf Bedarf

### • Tabellenfahrplan Herzogenbuchsee – Wangen

Herzogenbuchsee, Bahnhof	06:20	07:06	07:20	08:06	08:20	09:06	09:20	10:06	11:06	11:20	12:06
Röthenbach, Post	06:24	07:11		08:11	08:24	09:11		10:11	11:11	11:24	12:11
Röthenbach, Post	06:24	07:11		08:11	08:24	09:11		10:11	11:11	11:24	12:11
Inkwil, Dorf		07:12		08:12		09:12		10:12	11:12		12:12
Wangenried, Schule	06:28		↑ 07:39		08:28		↑ 09:39			11:28	
Heimenhausen, Post			07:24				09:24				
Walliswil, Sonne	↑ 06:39		07:28		↑ 08:39		09:28			↑ 11:39	
Wangen	06:33		07:33		08:33		09:33			11:33	

Herzogenbuchsee, Bahnhof	12:20	13:06	13:39	14:06	15:06	15:39	16:06	16:39	17:06	17:39	18:06
Röthenbach, Post		13:11	13:43	14:11	15:11		16:11	16:43	17:11		18:11
Röthenbach, Post		13:11	13:43	14:11	15:11		16:11	16:43	17:11		18:11
Inkwil, Dorf		13:12		14:12	15:12		16:12		17:12		18:12
Wangenried, Schule	↑ 12:39		13:47			↑ 15:58		16:47		↑ 17:58	
Heimenhausen, Post	12:24					15:43				17:43	
Walliswil, Sonne	12:28		↑ 13:58			15:47		↑ 16:58		17:47	
Wangen	12:33		13:52			15:52		16:52		17:52	

Herzogenbuchsee, Bahnhof	18:39	19:06	19:39	20:06	21:06	22:06	22:57	23:40	23:57
Röthenbach, Post	18:43	19:11		20:11	21:11	22:11	23:02	23:45	24:02
Röthenbach, Post	18:43	19:11		20:11	21:11	22:11	23:02	23:45	24:02
Inkwil, Dorf		19:12		20:12	21:12	22:12	23:03	23:46	24:03
Wangenried, Schule	18:47		↑ 19:58						
Heimenhausen, Post			19:43						
Walliswil, Sonne	↑ 18:58		19:47						
Wangen	18:52		19:52						

BSU 40.005

Nur auf Bedarf

### • Fazit – Würdigung

Wie bereits beim Fahrplanentwurf Montag – Freitag kann die Anzahl Fahrgelegenheiten im Hinblick auf die Einwohnerpotenziale gegenüber heute erhöht und vor allem ausgeglichener gestaltet werden.

Die nachfolgende Tabelle zeigt stellvertretend einen Vergleich der Fahrgelegenheiten 2009 und 2010 für die Fahrtrichtung Wangen Herzogenbuchsee<sup>4</sup>.

In der Gegenrichtung ergibt sich ein ähnliches Bild resp. eine ähnliche Verteilung der Anzahl Fahrgelegenheiten.

<sup>4</sup> Inkwil erfährt am Wochenende gegenüber dem Fahrplan 2009 keine Änderungen, da die Ringbuslinie am Wochenende nicht betrieben wird und somit auch keine Kurse zwischen Wangenried und Inkwil verkehren.

**Fahrplan 2009**

<b>Wangenried ab</b>	5.39	6.39	8.39	9.39	11.39	12.58	13.58	15.58	16.47	17.58	18.58
Herzogenbuchsee an	5.50	6.50	8.50	9.50	11.50	13.09	14.09	16.09	17.09	18.09	19.09
via	dir.	dir.	dir.	dir.	dir.	dir.	dir.	dir.	Wan.	dir.	dir.
Reisezeit	11	11	11	11	11	11	11	11	22	11	11

<b>Walliswil ab</b>	7.39	9.28	15.47	16.58
Herzogenbuchsee an	7.50	9.50	16.09	17.09
via	dir.	Wan.	Wan.	dir.
Reisezeit	11	22	22	11

<b>Heimenhausen ab</b>	7.43	17.02
Herzogenbuchsee an	7.50	17.09
via	dir.	dir.
Reisezeit	7	7

**Fahrplan 2010**

<b>Wangenried ab</b>	5.39	6.28	7.39	8.28	9.39	11.28	12.58	13.47	15.58	16.47	17.58	18.47
Herzogenbuchsee an	5.50	6.50	7.50	8.50	9.50	11.50	13.09	14.09	16.09	17.09	18.09	19.09
via	dir.	Wan.	dir.	Wan.	dir.	Wan.	dir.	Wan.	dir.	Wan.	dir.	Wan.
Reisezeit	11	22	11	22	11	22	11	22	11	22	11	22

<b>Walliswil ab</b>	6.39	7.28	8.39	9.28	11.39	13.58	15.47	16.58	17.47	18.58
Herzogenbuchsee an	6.50	7.50	8.50	9.50	11.50	14.09	16.09	17.09	18.09	19.09
via	dir.	Wan.	dir.	Wan.	dir.	dir.	Wan.	dir.	Wan.	dir.
Reisezeit	11	22	11	22	11	11	22	11	22	11

<b>Heimenhausen ab</b>	6.43	8.43	11.43	14.02	17.02	19.02
Herzogenbuchsee an	6.50	8.50	11.50	14.09	17.09	19.09
via	dir.	dir.	dir.	dir.	dir.	dir.
Reisezeit	7	7	7	7	7	7

## 5 Pragmatische Kostenschätzung

### • Montag – Freitag

Der Aufwand für den Kleinbus von Montag bis Freitag wird auf Fr. 90'000 – 100'000.- geschätzt (Kompensation Kleinbuseinsatz Inkwil ab 6.13, Herzogenbuchsee an 6.21 berücksichtigt). Für die "Rückverlängerung" der Grundkurse von Montag bis Freitag muss mit einem Aufwand von ca. Fr. 20'000.- gerechnet werden. Insgesamt wird von einem zusätzlichen Aufwand für die Wochentage Montag bis Freitag von Fr. 110'000 – 120'000.- ausgegangen.

Nicht eingerechnet in diesem Betrag sind allfällige Kosteneinsparungen, wenn der Kleinbus aufgrund der Nachfrage beispielsweise in verkehrsschwachen Zwischenzeiten/Randstunden (oder am Wochenende) auf anderen Linien Standardbusse ersetzen kann. Das Einsparungspotenzial darf aber nicht überschätzt werden, macht aber sicher aus ökologischer Sicht Sinn.

Ebenfalls nicht eingerechnet sind Zusatzerträge als Folge der Angebotsverbesserungen.

### • Samstag und Sonntag

Die Angebotsverbesserungen am Wochenende können +/- ohne zusätzlichen Aufwand umgesetzt werden. Mit Zusatzerträgen kann auf jeden Fall gerechnet werden.

### • Empfehlung

Falls sich die Gemeinden im Rahmen der Vernehmlassung positiv zum vorgeschlagenen Angebotskonzept äussern, wird vorgeschlagen, bei der marktverantwortlichen Transportunternehmung eine Richtofferte einzuholen.

## 6 Alternativen zum Ringbussystem

Falls das vorgeschlagene Ringbussystem in den HVZ am Morgen und Abend nicht zum Tragen kommt (politische Grundsatzentscheide), muss auf die pragmatischen Lösungsansätze vom Frühling/Sommer 2008 zurückgegriffen werden:

- Ev. einzelne Zusatzkurse im Rahmen Spielraum Angebotsstufe (allerdings ebenfalls mit nicht unerheblichen Zusatzkosten verbunden)
- Kursabtausch Wangenried zu Gunsten Walliswil (am Wochenende ohnehin empfohlen)
- Zusatzverbindungen für Walliswil mittels Kurseinsatz Walliswil bei einlaufenden Kursen Wangen – Wangenried - Herzogenbuchsee

## Anhang

### Fahrplankonzept Morgenspitze für Walliswil und Heimenhausen mit Anschlüssen SBB-Regionalzüge in Wangen von/nach Solothurn

- **Lastrichtung Morgen/Vormittag**

(nur Anschlüsse für Korridor Walliswil – Heimenhausen dargestellt)

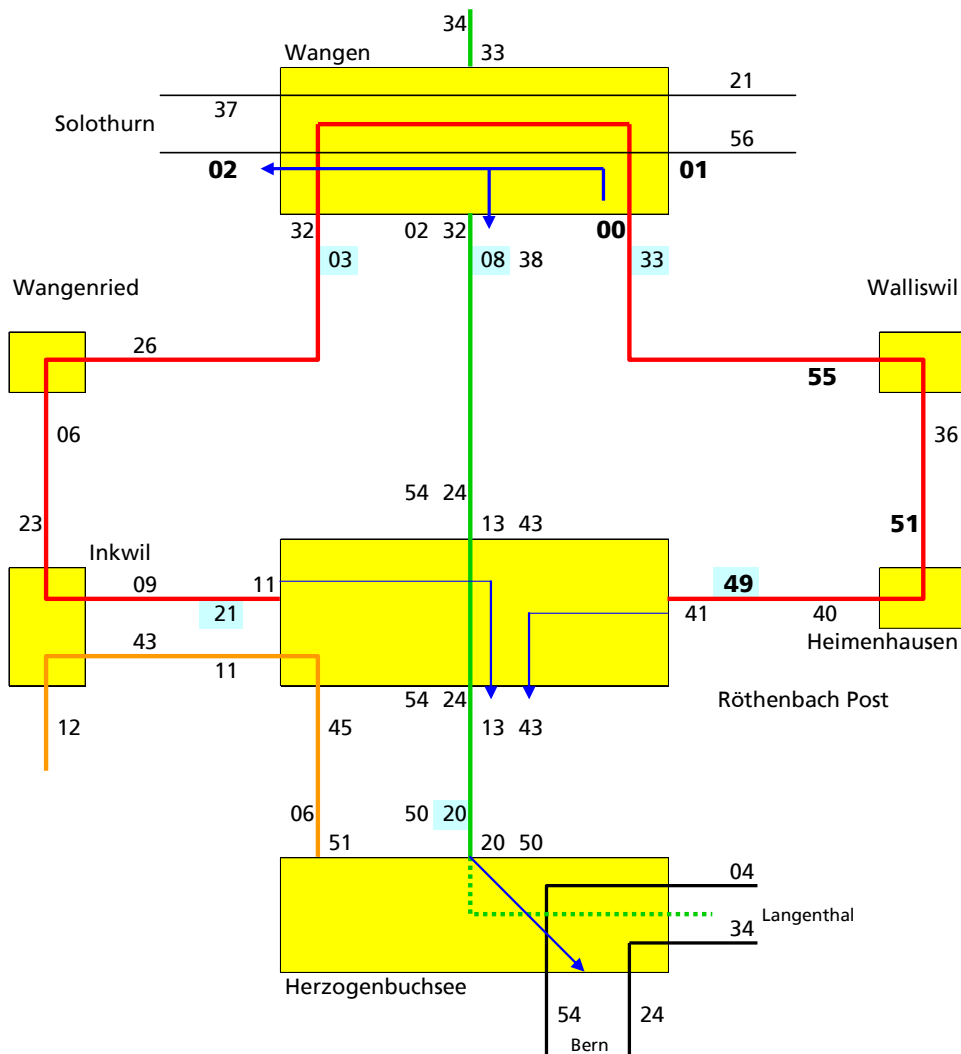

- ➔ Anschlüsse gemäss Kap. 2.2 nach Herzogenbuchsee nach Solothurn 6 Min. Sichtanschluss!
- ➔ Anschlüsse gemäss Anhang nach Herzogenbuchsee nach Solothurn 8 Min. 2 Min.