



**Kanton Solothurn  
Amt für Verkehr und Tiefbau**

**Busnetz in den Bezirken Gäu und Olten  
Optimierung PostAuto-Linie 50.126**

**Bericht für die Vernehmlassung vom  
6. Oktober 2014 bis 21. November 2014**

## Impressum

**Auftraggeber**

Amt für Verkehr und Tiefbau  
Ludwig Dünbier  
Rötihof  
Werkhofstrasse 54  
4509 Solothurn

**Begleitgruppe**

Ludwig Dünbier, Amt für Verkehr und Tiefbau des Kantons Solothurn  
Seraina Zellweger, Amt für Verkehr und Tiefbau des Kantons Solothurn  
Luigi Abbate, PostAuto Schweiz AG, Region Nordschweiz  
Beat Zurfluh, Busbetrieb Olten Gösgen Gäu AG BOGG  
Matthias Zwyzgart, Wyss Reisen AG Boningen

**Auftragnehmerin**

Bahn + Bus Beratung AG 3B  
Postfach 564  
3000 Bern 14

Tel: 031 / 321 87 87  
E-Mail: [info@3b-ag.ch](mailto:info@3b-ag.ch)  
Web: [www.3b-ag.ch](http://www.3b-ag.ch)

**Projektbearbeiter**

Roland Haldemann, dipl. Bauing. ETH, Verkehrsingenieur SVI

**Dok-Name**

141001\_Opti-Linie-126\_Bericht

**Datum**

01.10.2014

## Inhalt

1	Einleitung.....	1
1.1	Ausgangslage.....	1
1.2	Zielsetzungen, Randbedingungen und Vorgaben.....	1
1.3	Abgrenzungen.....	2
1.4	Vorgaben und Annahmen zur Infrastruktur.....	2
1.5	Studie Mobilitätsplan Olten.....	3
1.6	Berichtsaufbau – Dokumentation.....	3
1.7	Lesehilfe für Netzgrafiken.....	3
2	Analysen.....	4
2.1	Frequenzen.....	4
2.2	Schülertransportbedürfnisse.....	4
2.3	Liniencharakterisierung und mögliche Linienbrüche.....	5
2.4	Fahrzeiten und Fahrprofile.....	7
3	Generelle Überlegungen zum Linien- und Angebotskonzept.....	8
3.1	Auslegeordnung mögliche Teillinien.....	8
3.2	Variantentriage.....	8
3.3	Übersicht sinnvolle Teillinien.....	9
3.4	Überlagerung sinnvolle Teillinien und Folgerungen.....	10
4	Vorschlag Angebotskonzept 2016 – Tagesbetrieb MO – FR.....	12
4.1	Grundangebot.....	12
4.2	HVZ-Verdichtung Wolfwil – Olten.....	13
5	Vorschlag Angebotskonzept 2016 – Tagesbetrieb SA.....	14
5.1	Varianten und Variantenbeurteilung.....	14
5.2	Empfehlung.....	16
6	Vorschlag Angebotskonzept 2016 – Tagesbetrieb SO.....	18
7	Vorschlag Angebotskonzept 2016 – Randstunden MO – SO.....	19
8	Tabellenfahrpläne.....	20
8.1	Montag – Freitag.....	20
8.2	Samstage.....	22
8.3	Sonntage.....	26

# 1 Einleitung

## 1.1 Ausgangslage

Ursprünglich war vorgesehen, im 2014 das gesamte Busnetz von PostAuto AG und BOGG in den Bezirken Gäu und Olten zu überprüfen und zu optimieren. Vorgesehen war eine Umsetzung der Optimierungsmassnahmen im Rahmen des Globalbudgets ÖV 2016 – 2017. Aus zwei Gründen verschiebt sich dieser Zeitpunkt aber voraussichtlich auf das Jahr 2018:

- Gemäss Agglomerationsprogramm soll im 2018 die intermodale ÖV-Drehscheibe Egerkingen realisiert werden (A-Massnahme ÖV5A)
- Finanzpolitischen Entscheide des Kantonsrates (Plafonierung der Leistungen im öffentlichen Verkehr auf dem Stand 2015)

Aufgrund akuter Probleme besteht aber trotzdem dringender Handlungsbedarf per Fahrplanwechsel 2016 auf der PostAuto-Linie 126. Der heutige Fahrplan kann aufgrund von MIV-Behinderungen häufig nicht eingehalten und die Zugsanschlüsse in den Umsteigeknoten nicht mehr gewährleistet werden. Die zu knappen Fahrzeiten stellen auch sehr hohe Anforderungen an den Betrieb<sup>1</sup>.

## 1.2 Zielsetzungen, Randbedingungen und Vorgaben

Es ist aufzuzeigen, mit welchen **konzeptionellen Massnahmen** die PostAuto-Linie 126 stabilisiert werden kann, damit die Anschlussgewährleistung in den Anschlussknoten verbessert wird.

Randbedingungen und Vorgaben:

- Aufgrund ungenügender Zielerreichung der vom Kanton Solothurn definierten Erfolgskriterien bezüglich Kostendeckungsgrad und Auslastung einerseits und angesichts der angespannten Finanzlage andererseits steht ein Angebotsausbau nicht zur Diskussion. Das neue Angebotskonzept muss kostenneutral umsetzbar sein.
- Die von den Gemeinden gewünschte Querverbindung Wolfwil – Boningen – Hägendorf wird aufgrund ungenügender Nachfrage per Fahrplan 2016 aufgehoben (ca. 1 Fahrgast pro Kurs). Der damit entstehende Handlungsspielraum für Optimierungen ist sinnvoll zu nutzen.
- Das bestehende, im 2009 eingeführte Linienkonzept im gesamten Raum Olten-Gäu soll nicht grundsätzlich hinterfragt werden. Für das Globalbudget ÖV 2016 – 2017 bzw. den Fahrplan 2016 sind praktikable "Sofortmassnahmen" aufzuzeigen, welche sich im Wesentlichen auf die Linie 126 beschränken.
- Sofern sich im Zusammenhang mit der Linie 126 sinnvolle Optimierungsmassnahmen auf der Linie 127 ergeben, sind diese aufzuzeigen und zur Diskussion zu stellen.
- Die komplexen Schülertransporte in der Kreisschule Gäu sind im Detail zu berücksichtigen.

---

<sup>1</sup> Zum Beispiel müssen in Wolfwil die mit einer sehr grossen Verspätung aus Olten ankommenden Kurse in der Abendspitze aus dem Betrieb herausgezogen und für pünktliche Abfahrten nach Olten jeweils neue Fahrzeuge eingesetzt werden.

### 1.3 Abgrenzungen

Nicht Gegenstand der Untersuchung sind Abklärungen zu verkehrstechnischen und strassenbaulichen Massnahmen.

### 1.4 Vorgaben und Annahmen zur Infrastruktur

- **Bahnhofplatz Olten**

Im Rahmen des Agglomerationsprogrammes der 2. Generation wird in der Umsetzungsperiode 2015-2019 in Olten ein neuer Bahnhofplatz realisiert. Da der konkrete Bauablauf und die Verkehrsführungen und deren Auswirkungen auf den Betriebsablauf des Busverkehrs noch nicht bekannt sind, wird am Bahnhof Olten von der heutigen Situation ausgegangen.

- **Buswendeplatz Neuendorf**

In Neuendorf ist im Bereich des Schulhauses eine neue Bushaltestelle mit Wendemöglichkeiten in Diskussion. Es kann davon ausgegangen werden, dass diese per Fahrplan 2016 nicht realisiert sein wird. Es wird deshalb von der heutigen Haltestellensituation in Neuendorf ausgegangen.

- **Haltestelle Neuendorf Migros**

Aufgrund der Zugsanschlüsse in Egerkingen und der Busanschlüsse in Neuendorf steht für den Linienabschnitt Egerkingen Bahnhof – Neuendorf Kirche nur eine sehr knappe Reisezeit zur Verfügung. Die Bedienung der heutigen Wendeschlaufe auf dem Migros-Areal beansprucht pro Richtung fast eine Minute Fahrzeit. Die Einrichtung einer Fahrbahnhalte und ein Verzicht auf die Bedienung der Wendeschlaufe wurden von PostAuto wiederholt gefordert.

Die Nachfrage bei der heutigen Haltestelle ist mit Ausnahme der frühen Morgenkurse sehr bescheiden. Die Erfahrungen vom Busbetrieb Olten Gösgen Gäu BOGG wiederum zeigen, dass etliche Aussteiger auf der Linie 513, welche die Wendeschlaufe nicht bedient, bei der Haltestelle Neuendorf Industrie aussteigen und zu Fuss Richtung Migros-Areal gehen.

Die Verlegung der bestehenden Haltestelle Neuendorf Migros an die Neustrasse (neu als Fahrbahnhaltestelle) wurde deshalb diskutiert. In Absprache mit der Migros wurde vereinbart, dass die bestehende Wendeschlaufe auf dem Firmengelände nur noch in der HVZ am frühen Morgen befahren wird. Zu allen anderen Zeiten wird eine neue, noch zu erstellende Fahrbahnhaltestelle auf der Neustrasse eingerichtet, welche dannzumal auch von der Linie 513 bedient werden kann.

- **Strassenverbindung Neuendorf – Wolfwil**

Die Strasse ist in einem sehr schlechten Zustand, das Kreuzen der Busse mit anderen grossen Fahrzeugen ist sehr problematisch. Variantenstudien zur künftigen Führung des Schwerverkehrs sowie Sanierungsmassnahmen sind im Gange. Für die vorliegende Planung wird von der heutigen Situation ausgegangen.

## 1.5 Studie Mobilitätsplan Olten

Derzeit läuft die Studie Mobilitätsplan Olten, 1. Phase. Im Rahmen dieser Studie wird untersucht, wie sich das ÖV-Angebot bis ins Jahr 2030 präsentieren soll, damit die übergeordneten, verkehrspolitischen Zielsetzungen erreicht werden können. Die Aufwärtskompatibilität der kurzfristigen Optimierungsmassnahmen zur Linie 126 ist zu berücksichtigen.

## 1.6 Berichtsaufbau – Dokumentation

Der vorliegende Bericht fasst die wichtigsten Untersuchungsergebnisse und die Empfehlungen zusammen.

Weitere Analysen und Zwischenergebnisse sind in einem separaten Beilagenbericht zusammengestellt. Im vorliegenden Bericht wird jeweils auf die entsprechende Beilage im Beilagenbericht verwiesen.

## 1.7 Lesehilfe für Netzgrafiken

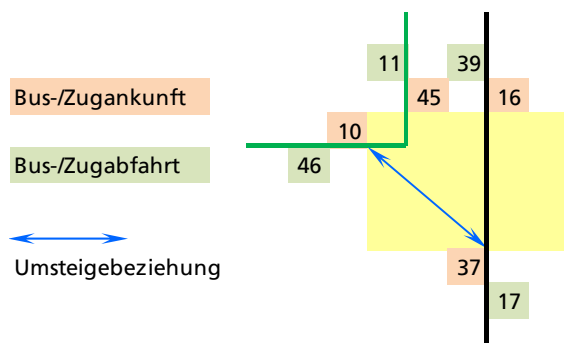

## 2 Analysen

### 2.1 Frequenzen

Grundlage für die Frequenzanalysen sind die Top Sets von PostAuto für die Fahrplanjahre 2012 und 2013. In der Beilage 6 im Beilagenbericht sind die Daten des Jahres 2012 abgebildet<sup>2</sup>.

In der Beilage sind einige wesentliche Erkenntnisse bzw. Angebotsmerkmale für die Wochentage Montag – Freitag und Samstag eingetragen. Details und Angaben zur Nachfrage am Wochenende können in der Beilage nachgelesen werden. Auf eine Auflistung der wesentlichen Erkenntnisse wird an dieser Stelle verzichtet.

### 2.2 Schülertransportbedürfnisse

Die nachfolgende Abbildung zeigt die der Kreisschule Gäu angeschlossenen Gemeinden sowie die Schülerbeziehungen und -zahlen zu den beiden Standorten Neuendorf und Egerkingen im 2014.

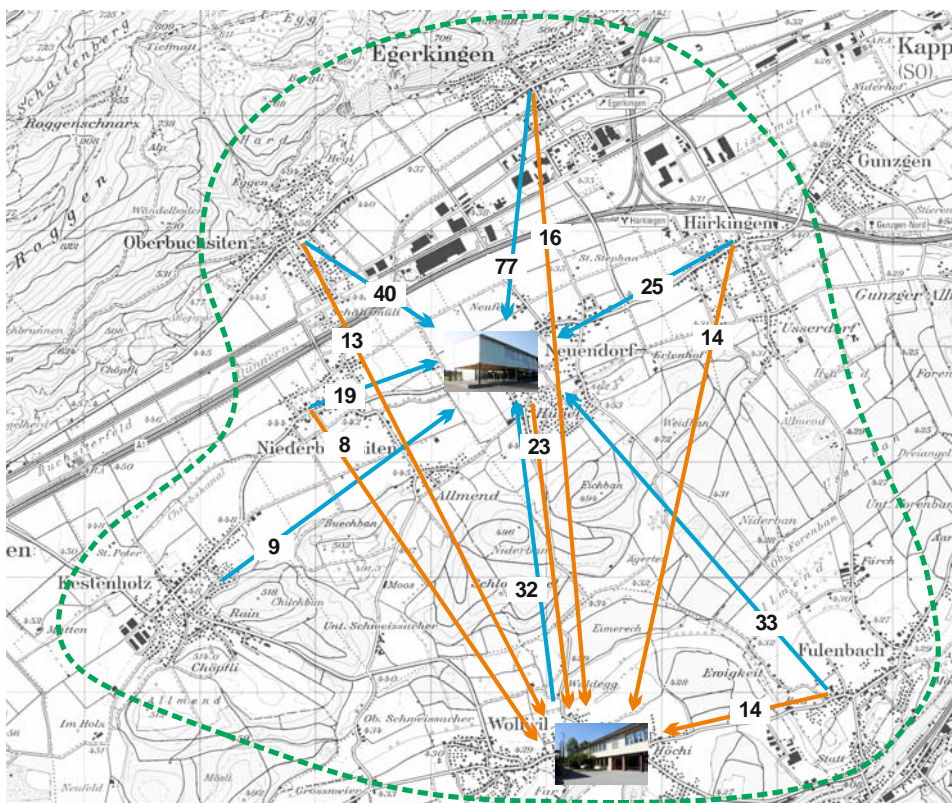

<sup>2</sup> Grundsätzlich stehen auch die Daten aus dem Jahr 2013 zur Verfügung. Infolge unterjähriger Linienkorrekturen (neue Dienstverknüpfungen, Busumläufe et.) bestehen aber zwei Zählreihen. Die grafische Darstellung der Frequenzdaten wird damit unübersichtlich. Deshalb sind in der Beilage die Daten 2012 dargestellt. Die beiden Jahre 2012 und 2013 unterscheiden sich aber nicht grundsätzlich. Tendenziell sind die Nachfragedaten 2013 minim höher.

Die Schulzeiten an den beiden Standorten sind identisch. Gemäss Rücksprache mit der Schulleitung sollen gestützt auf die Stundenplangestaltung folgende Transporte mit dem ÖV ermöglicht werden:

Hintransport	Lektionsdauer	Rücktransport
→	07.25 – 08.10	
→	08.15 – 09.00	
	09.05 – 09.50	
	10.05 – 10.50	
	10.55 – 11.40	→
→	13.15 – 14.00	
	14.05 – 14.50	→
	15.05 – 15.50	→
	15.55 – 16.40	→

Weitere Informationen der Schulleitung:

- Bis 2016 sind keine Standortveränderungen vorgesehen
- Schülertransporte zum Standort Egerkingen (Hauswirtschaft) erfolgen schulintern
- Übergangszeiten zwischen Busankunft und Lektionsbeginn sollten min. 10 – 15 Min. betragen, längere Übergangszeiten sind tolerierbar
- Nach Schulschluss am Nachmittag sind Wartezeiten von 20 – 30 Min. akzeptabel
- Ausreichende Mittagspause berücksichtigen

### 2.3 Linienecharakterisierung und mögliche Linienebrüche

In der Beilage 1 im Beilagenbericht kann eine pragmatische Beurteilung der Bedeutung der Linie 126 für die Bevölkerung der von der Linie 126 bedienten Gemeinden aus planerisch/konzeptioneller Sicht nachgelesen werden. Zusammen mit den Ergebnissen aus der Frequenzanalyse und gestützt auf die langjährigen Erfahrungen des Postautohalters kann die Linie 126 wie folgt charakterisiert werden:

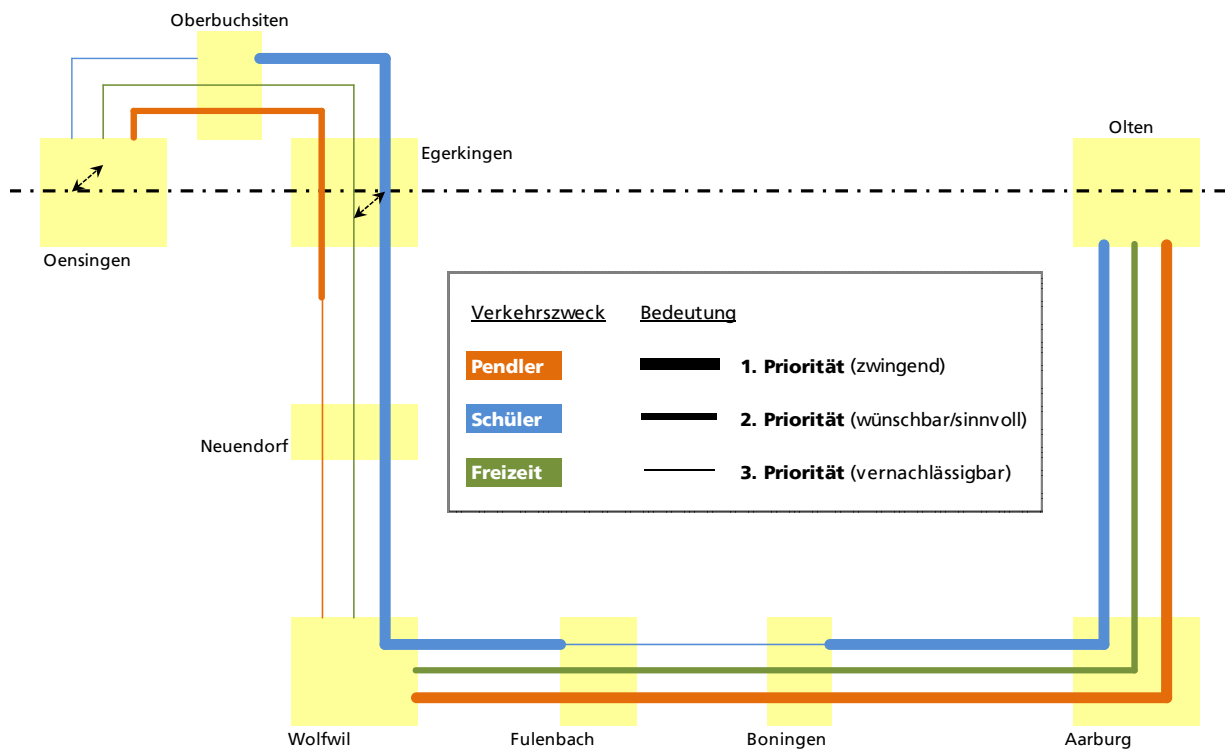



- **Abschnitt Oensingen – Egerkingen**

- Zubringerlinie für Pendler aus Oensingen und Oberbuchsitzen in Arbeitsplatzschwerpunkte Egerkingen/Neuendorf/Härkingen mit guten Regionalzuganschlüssen in Oensingen von und nach Solothurn
- Ein-/Aussteiger Bahnhof Oensingen vorwiegend Pendler von den Regionalzügen, welche entlang den Folgehaltestellen bis Egerkingen bzw. bis Neuendorf Industrie/Migros aussteigen
- Wichtige Schülerverbindung für die Oberstufenschüler aus Oberbuchsitzen zu den Schulstandorten Neuendorf und Wolfwil
- Geringe bzw. untergeordnete Bedeutung für Einkaufs- und Freizeitverkehr

- **Abschnitt Egerkingen – Neuendorf**

- Zubringerlinie für Pendler aus dem Berggäu in Arbeitsplatzschwerpunkte Egerkingen/ Neuendorf mit guten Regionalzuganschlüssen in Egerkingen von und nach Olten
- Geringe Bedeutung für Pendler aus dem Aaregäu in Arbeitsplatzschwerpunkte im Berggäu
- Wichtige Schülerverbindung für die Oberstufenschüler aus Oberbuchsitzen und Egerkingen zu den Schulstandorten Neuendorf und Wolfwil
- Im Querschnitt Neuendorf Migros – Neuendorf Kirche fast ausschliesslich Schülerverkehr
- Geringe bzw. untergeordnete Bedeutung für Einkaufs- und Freizeitverkehr

- **Abschnitt Neuendorf – Wolfwil**

- Zentrale Schülerverbindung für die Oberstufenschüler aus dem Berggäu und dem Aaregäu zu den Schulstandorten Neuendorf und Wolfwil
- Geringe bzw. untergeordnete Bedeutung für Pendler, Einkaufs- und Freizeitverkehr

- **Abschnitt Wolfwil – Olten**

- ÖV-Rückgrat für alle Gemeinden des Aaregäus und für alle Verkehrszwecke
- Verkehrsströme ausgeprägt von und nach Aarburg/Olten orientiert
- Verkehrsbeziehungen Richtung Wolfwil/Neuendorf nur für Schüler aus Fulenbach relevant

**Fazit** Die Funktion, die Bedeutung und die Nachfragestrukturen auf den verschiedenen Teilstrecken sind heterogen. Gestützt auf die Charakterisierung darf die heutige, durchgehende Direktverbindung zwischen Oensingen und Olten in Frage gestellt werden. "Linienbrüche" beispielsweise in Egerkingen, Neuendorf oder Wolfwil sind zu diskutieren.

Von einem Linienbruch in Neuendorf oder Wolfwil wären in erster Linie die Schüler der Kreisschule Gäu betroffen<sup>3</sup>. Ein Linienbruch in Egerkingen führt zusätzlich zu Verschlechterungen für die Pendler.

---

<sup>3</sup> Schülerzahlen aus Oberbuchsitzen und Egerkingen mit Schulstandort Wolfwil ungefähr gleichgross wie Schülerzahlen aus Fulenbach mit Schulstandort Neuendorf

## 2.4 Fahrzeiten und Fahrprofile

Die erforderlichen Fahrzeiten zwischen den Haltestellen wurden unter Berücksichtigung der signalisierten Geschwindigkeit, Verlustzeiten bei Abbiege-/Einmündungsmanövern und LSA, Fahrgastwechselzeiten etc. im Detail ermittelt. Ergänzt wurden die Ergebnisse mit einer detaillierten Analyse der Verspätungsstatistik von PostAuto für alle Einzelkurse für die Periode Winter/Frühjahr 2014 sowie durch die langjährigen, täglichen Betriebserfahrungen des transportbeauftragten Postautohalters.

Die nachfolgende Tabelle zeigt zusammenfassend die realistischen Fahrzeiten für die Abschnitte Oensingen – Wolfwil und Wolfwil – Olten für die verschiedenen Tageszeiten und Fahrrichtungen. Eine detaillierte Tabelle kann in der Beilage 2 im Beilagenbericht nachgeschlagen werden.

	HVZ Morgen	HVZ Abend	NVZ		HVZ Morgen	HVZ Abend	NVZ
Oensingen Bahnhof				↓			
Wolfwil Oberdorf	<b>29</b> <i>29</i>	<b>29</b> <i>29</i>	<b>29</b> <i>25-26</i>		<b>31</b> <i>30</i>	<b>31</b> <i>30</i>	<b>28</b> <i>27</i>
	=> 1 Profil / 30 Min.				=> 1 Profil / 30 Min.		
Wolfwil Oberdorf				↓			
Olten Bahnhof	<b>29</b> <i>29</i>	<b>27</b> <i>26</i>	<b>27</b> <i>26</i>		<b>25</b> <i>22</i>	<b>27</b> <i>23</i>	<b>25</b> <i>24</i>
	=> 2 Profile / 27 und 29 Min.				=> 2 Profile / 25 und 27 Min.		
<b>Total</b>				↓			
	<b>59</b> <i>58</i>	<b>57</b> <i>55</i>	<b>57</b> <i>51-52</i>		<b>55</b> <i>52</i>	<b>57</b> <i>53</i>	<b>55</b> <i>51</i>
				↑			

HVZ: Hauptverkehrszeit

NVZ: Nebenverkehrszeit

*Kursiv: Fahrzeiten 2014*

**Blau: Fahrzeiten NEU**

Im Hinblick auf die Gestaltung der Publikumsfahrpläne wird vorgeschlagen, für den Abschnitt Oensingen – Wolfwil in beiden Fahrrichtungen nur 1 Fahrprofil zu definieren. Zwischen Wolfwil und Olten sind aber aufgrund der Verkehrssituation zwischen Olten und Aarburg pro Richtung jeweils 2 verschiedene Fahrprofile vorzusehen.

### Wichtigste Folgerungen:

- Für alle Tageszeiten sind die Fahrzeiten zu erhöhen.
- Weder der Streckenabschnitt Oensingen – Wolfwil noch der Abschnitt Wolfwil – Olten kann mit 1 Fahrzeug im Stundentakt so betrieben werden, dass in den Anschlussknoten gleichzeitig Zugsanschlüsse und -abnahmen sichergestellt werden können. Mit einem lastrichtungsabhängigen Fahrplan können entweder Zugsanschlüsse oder -abnahmen sichergestellt werden.
- Ein Angebotskonzept mit 2 Fahrzeugen, welche auf der ganzen Linie durchgehend verkehren und in Oensingen und in Olten stündlich gleichzeitig Zugsanschlüsse und -abnahmen sicherstellen (analog Samstag heute), ist gestützt auf die realistischen Fahrzeiten nicht mehr möglich.
- **Ein oder mehrere Linienbrüche müssen zwangsläufig diskutiert werden.**

### 3 Generelle Überlegungen zum Linien- und Angebotskonzept

#### 3.1 Auslegeordnung mögliche Teillinien

Nebenstehende Skizze zeigt die 6 möglichen, planerisch denkbaren bzw. sinnvollen Streckenelemente. Zusätzlich zu den bestehenden wurde das Streckenelement Aarburg – Aarburg-Oftringen Bahnhof in die Betrachtungen einbezogen.

Aus den definierten Elementen ergeben sich insgesamt 13 mögliche Teillinien (Teillinien A bis M, siehe Beilage 3 im Beilagenbericht), welche untersucht werden können.

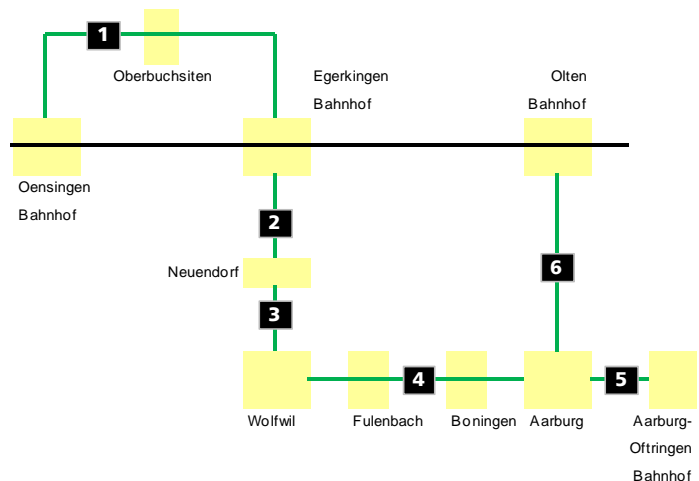

#### 3.2 Variantentriage

In einem ersten Beurteilungsschritt wurden alle Teillinien ausgeschieden, welche eines der folgenden Kriterien nicht erfüllen:

- Die Betriebseffizienz ist zu klein. Die Teillinie weist eine Produktivität von weniger als 65% auf.
  - Die Produktivität ist zwar grösser als 65%, aber das aus den betrieblichen Aspekten resultierende Angebotsniveau entspricht nicht der Besitzstandswahrung. Es ist entweder zu klein, was einem Angebotsabbau entsprechen würde oder zu gross, womit die Vorgabe bezüglich Kostenneutralität nicht eingehalten werden könnte.
- ➔ Bei diesem Beurteilungsschritt sind 7 der insgesamt 13 Teillinien ausgeschieden. Die Ergebnisse können in der Beilage 3 im Beilagenbericht nachgelesen werden.

Zu den verbliebenen 6 Teillinien wurden in einem zweiten Beurteilungsschritt Fahrplankonzepte erarbeitet und beurteilt (siehe Beilage 4 im Beilagenbericht). Teillinien, welche in den Umsteigeknoten nur ungenügende Zugsanschlüsse bieten, wurden ebenfalls ausgeschieden.

- ➔ Bei diesem Beurteilungsschritt sind von den verbliebenen 6 Teillinien nochmals 2 Varianten ausgeschieden.

Eine der 4 verbliebenen Varianten beinhaltet den Bruch der Linie 126 in Aarburg-Oftringen Bahnhof. Fahrgäste aus den Gemeinden Wolfwil, Fülenbach und Boningen mit Ziel Olten müssen entweder in der Altstadt von Aarburg auf die Bus-Linie 2 des BOGG oder bei der Station Aarburg-Oftringen Bahnhof auf die Züge von und nach Olten umsteigen.

- ➔ Die Begleitgruppe hat entschieden, dass ein Bruch der Linie 126 in Aarburg-Oftringen nicht weiter diskutiert werden soll, da auch bei der Aufrechterhaltung der Bus-Direktverbindung von und nach Olten sinnvolle Angebotskonzepte möglich sind.

### 3.3 Übersicht sinnvolle Teillinien

Folgende 3 Teillinien können weiterdiskutiert werden:

<p><b>Teillinie A</b></p> <ul style="list-style-type: none"> <li>– Linie Oensingen – Neuendorf</li> <li>– Stundentakt mit 1 Fahrzeug in HVZ und NVZ</li> <li>– Schlanke Regionalzugsanschlüsse in Oensingen von/nach Solothurn</li> <li>– Schlanke Regionalzugsanschlüsse in Egerkingen von/nach Olten</li> <li>– Schlanke Busanschlüsse in Neuendorf Linie 505 von/nach Oensingen und Olten</li> </ul>	
<p><b>Teillinie J</b></p> <ul style="list-style-type: none"> <li>– Linie Egerkingen – Olten</li> <li>– Stundentakt mit 2 Fahrzeugen in HVZ und NVZ</li> <li>– +/- akzeptable Regionalzugsanschlüsse in Egerkingen von/nach Olten</li> <li>– Schlanke Anschlüsse Fernverkehr in Olten</li> <li>– Schlanke Busanschlüsse in Neuendorf Linie 505 von/nach Oensingen und Olten</li> </ul>	
<p><b>Teillinie M</b></p> <ul style="list-style-type: none"> <li>– Linie Wolfwil – Olten</li> <li>– Halbstundentakt mit 2 Fahrzeugen in HVZ Stundentakt mit 1 Fahrzeug in NVZ</li> <li>– Lastrichtungsabhängige Fernverkehrsanschlüsse in Olten</li> </ul>	

### 3.4 Überlagerung sinnvolle Teillinien und Folgerungen

Die nachfolgende Netzgrafik zeigt eine Überlagerung der 3 sinnvollen Teillinien mit den entsprechenden Fahrplankonzepten und dem Fahrzeugbedarf.

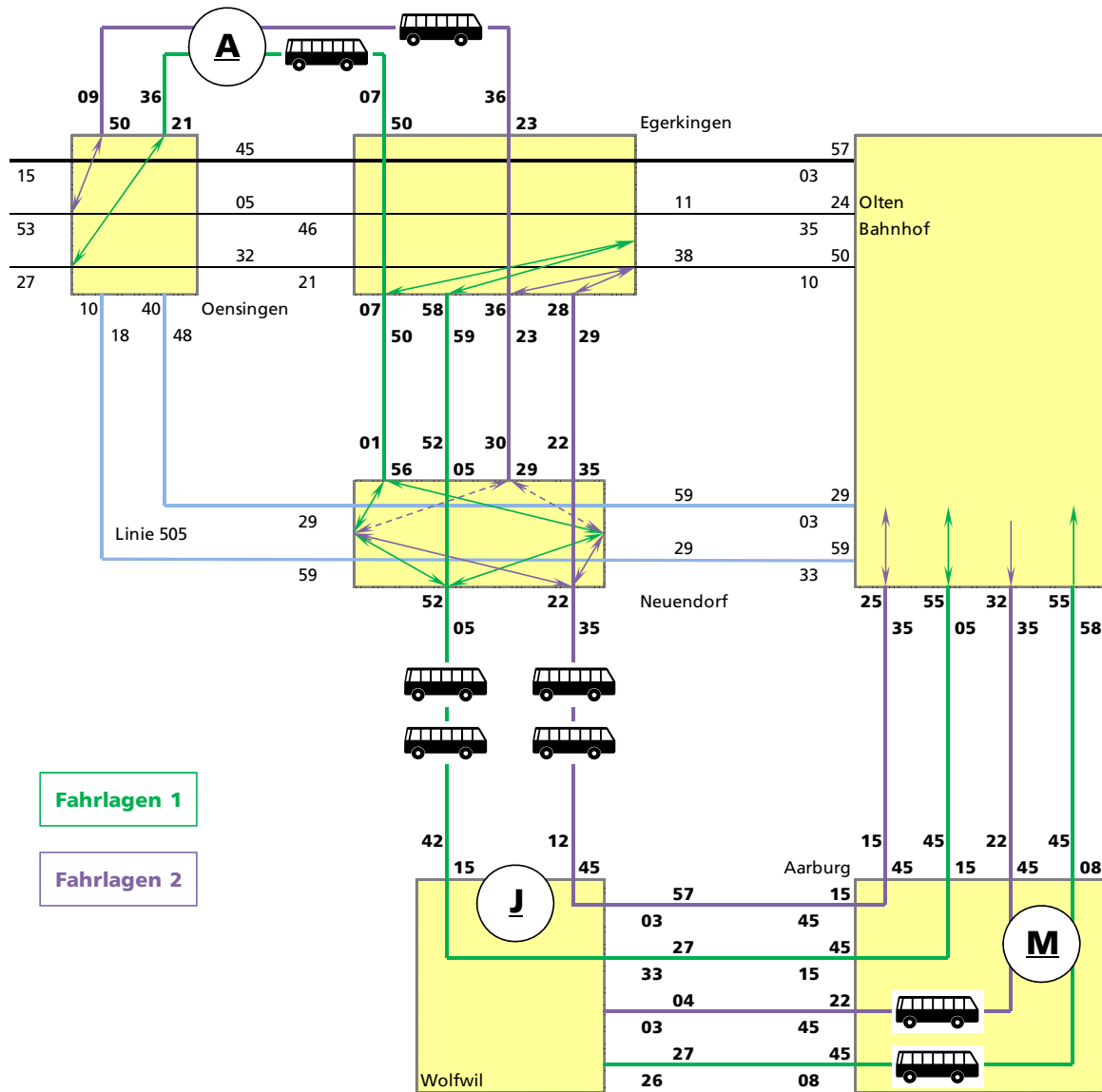

Unter Berücksichtigung der Planungsvorgabe "Kostenneutralität" stehen folgende Betriebsmittel zur Disposition (ohne spezifische Schülerkurse):

- Mo – Fr HVZ: 4 Fz
- Mo – Fr NVZ: 2 Fz
- Sa Tagesbetrieb: 2 Fz
- So Tagesbetrieb: 1 Fz
- Mo – So nach 20 Uhr: 1 Fz

**Folgerungen:****• Mo – Fr HVZ**

- Mit 4 Fahrzeugen können die Teillinien A, J und M je stündlich betrieben werden (Fahrlagen 1 oder 2). Die heutigen Zugsanschlüsse in Oensingen und Olten sowie die Umsteigemöglichkeiten Bus-Bus Neuendorf können erhalten werden.
- Zwischen Egerkingen und Neuendorf könnte der Halbstundentakt mit halbstündlichen Zugsanschlüssen in Egerkingen von und nach Olten eingeführt werden, was aus Optik Erschliessung Arbeitsplatzschwerpunkte sicher von grossem Vorteil wäre. Grosse Nachteile ergäben sich aber bei den Schülertransporten, da die Schüler aus Oberbuchsiten und Egerkingen nicht mehr nach Wolfwil geführt werden könnten.
- Werden die Teillinien A und J durchgebunden, können zwischen Oensingen und Olten wie heute stündlich umsteigefreie Verbindungen angeboten werden<sup>4</sup>.
- Für Wolfwil, Fülenbach und Boningen kann der Halbstundentakt von und nach Olten mit lastrichtungsabhängigen Zugsanschlüssen aufrechterhalten werden.

**• Mo – Fr NVZ**

- Eine durchgehende Verbindung Oensingen – Egerkingen – Wolfwil – Aarburg – Olten mit guten Zugsanschlüssen kann nicht mehr angeboten werden.
- Da die NVZ-Zeitfenster aber sehr klein sind (8.30 – 10.30 und 13.30 – 15.30 Uhr) wird die heutige Angebotsqualität mit kleinen Abstrichen aufrechterhalten werden können.

**• Sa Tagesbetrieb**

- Wie in den NVZ von Mo – Fr kann eine durchgehende Verbindung Oensingen – Egerkingen – Wolfwil – Aarburg – Olten mit gleichzeitig guten Zugsanschlüssen und Zugsabnahmen in Olten und in Oensingen nicht mehr angeboten werden.
- Änderungen im heutigen Angebotskonzept sind unumgänglich.
- Denkbare Lösungsansätze sind lastrichtungsabhängiger Fahrplan, Taktlücken auf Linienabschnitten oder eine Einkürzung der Linie beispielsweise in Egerkingen oder Oberbuchsiten.

**• So Tagesbetrieb**

- Für das Sonntagsangebot bestehen im Prinzip nur 3 Möglichkeiten: Weiterführung heutiges Angebotskonzept unter Inkaufnahme der betrieblichen Probleme, Einführung eines lastrichtungsabhängigen Fahrplanes gemäss Teillinie M oder eine Änderung der Anschlussphilosophie in Olten.

**• Mo – So nach 20 Uhr**

- In den abendlichen Randstunden muss das heutige Angebots- und Betriebskonzept mit allen Unzulänglichkeiten fast zwangsweise weitergeführt werden, da die Linie 126 in Olten während der Endaufenthaltszeit zusätzliche Erschliessungsfunktionen übernimmt (Bedienung Industriegebiet Hasli).

---

<sup>4</sup> Dies steht eigentlich im Widerspruch zur Beurteilung der Betriebseffizienz gemäss Beilage 3 (Teillinie F).

## 4 Vorschlag Angebotskonzept 2016 – Tagesbetrieb MO – FR

### 4.1 Grundangebot

Es wird empfohlen, die Teillinien A und J stündlich durchzubinden. Damit können die Schülertransporte der Kreisschule Gäu auf dem Abschnitt Oberbuchsiten – Egerkingen – Wolfwil weiterhin abgedeckt werden.

Es ergeben sich Fahrzeugumläufe von 180 Minuten bei einer effektiv benötigten Nettofahrtzeit von ca. 120 Minuten. Von der Standzeit werden rund 25 Minuten für die Sicherstellung der Zuganschlüsse in Oensingen und Olten benötigt. Die restliche Zeit wird in Wolfwil angeordnet. Einerseits befindet sich in Wolfwil eine Busgarage des heutigen Betreibers. Andererseits ist Wolfwil Schulstandort der Kreisschule Gäu und eine Hin- und Rückfahrt zum Schulstandort Neuendorf benötigt ca. 20 Minuten Fahrtzeit. Damit ergeben sich Synergiepotenziale im Hinblick auf die Schülertransporte.

Die nachfolgende Netzgrafik zeigt die beiden möglichen Fahrlagen mit Regionalzugsanschlüssen in Oensingen und Egerkingen. In Wolfwil warten die Kurse jeweils ca. 15 – 20 Minuten, damit in Olten schlanke Fernverkehrsanschlüsse sichergestellt werden können.

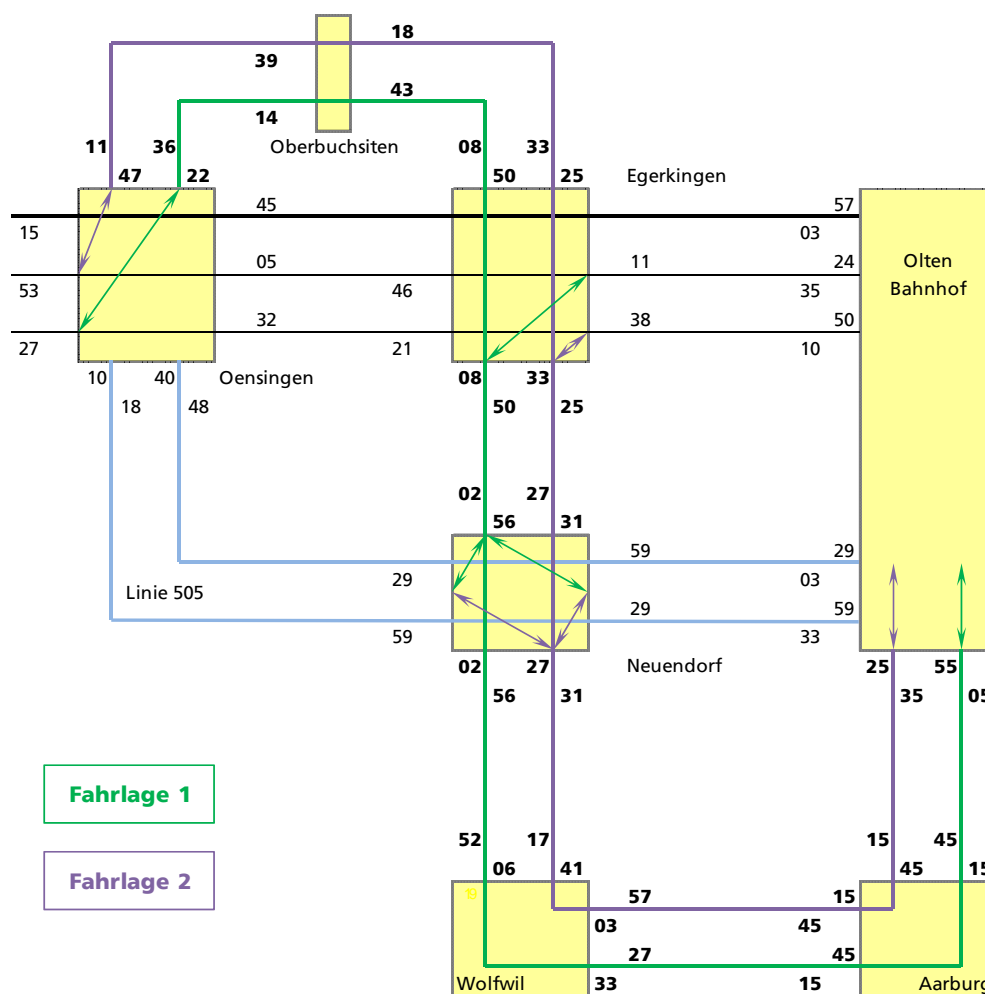

Bezüglich der Zugsanschlüsse sind die beiden Fahrlagen gleichwertig. Ein Unterschied ergibt sich hingegen in Neuendorf. Mit der Fahrlage 1 resultieren Verbindungen von der Linie 505 Richtung Industrieschwerpunkte Neuendorf/Egerkingen. Mit der Fahrlage 2 resultieren Verbindungen von der Linie 505 von und nach Wolfwil, was für die Schülertransporte für die Gemeinden Härkingen und Niederbuchsitzen zum Schulstandort Wolfwil spricht.

Die jeweils sinnvolle Fahrlage in Abhängigkeit der Tageszeit richtet sich in erster Linie nach den Schülertransportbedürfnissen und muss bei der Erarbeitung des Detailfahrplanes festgelegt werden.

### 4.2 HVZ-Verdichtung Wolfwil – Olten

Die halbstündliche HVZ-Verdichtung von Wolfwil, Fulenbach und Boningen Richtung Olten erfolgt betrieblich isoliert mit einem lastrichtungsabhängigen Fahrplan.

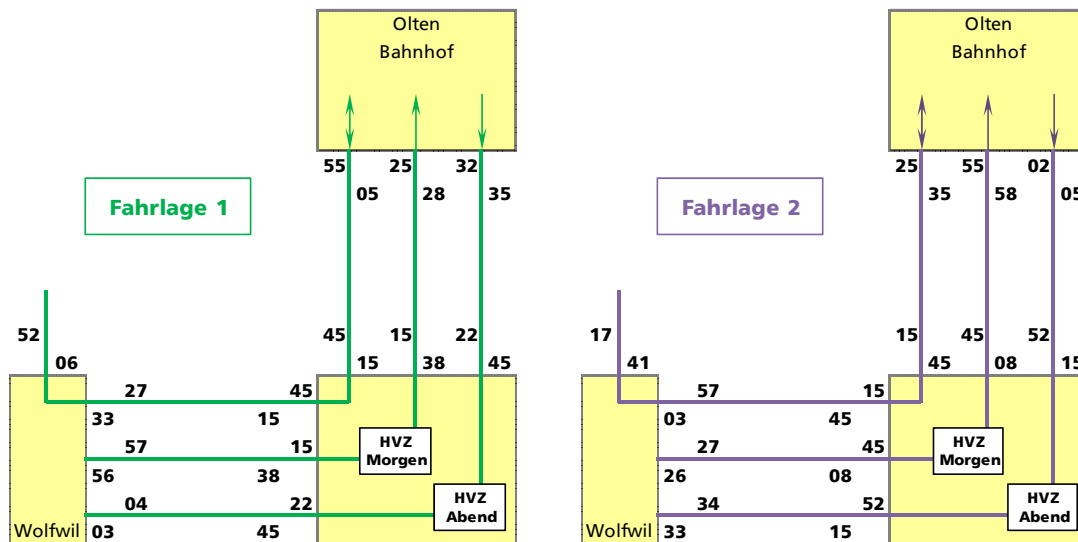

Am Morgen werden die Zugsanschlüsse sichergestellt (Ankunft Olten zur Minute 25 oder 55). Am Abend kann von den Zügen auf die Linie 126 umgestiegen werden (Abfahrt Olten zur Minute 05 oder 35).



## 5 Vorschlag Angebotskonzept 2016 – Tagesbetrieb SA

### 5.1 Varianten und Variantenbeurteilung

In Kap. 3 wurde aufgezeigt, dass das heutige Angebotskonzept an Samstagen nicht mehr aufrechterhalten werden kann und Änderungen im heutigen Angebotskonzept unumgänglich sind. In der Beilage 5 im Beilagenbericht sind 5 mögliche Angebotskonzepte für die Samstage dargestellt, welche in der Begleitgruppe diskutiert worden sind:

- Variante 1 Lastrichtungsabhängiger Fahrplan
- Variante 2 Kurzwende Olten Systemzeit 15
- Variante 3 Kurzwende Olten Systemzeit 45
- Variante 4 2h-Takt Oensingen und Aufenthalt Wolfwil
- Variante 5 Einkürzung Oberbuchsiten

#### Variantenbeurteilung und Folgerungen:

- Eine eindeutige Bestvariante kann nicht bestimmt werden.
- Die Variante 4 beinhaltet für den Abschnitt Oensingen – Egerkingen – Wolfwil ein absolutes Minimalangebot. Zudem resultiert insgesamt eine relativ geringe Produktivität aufgrund der Wartezeiten in Wolfwil.

Die Variante 4 soll nicht weiter diskutiert werden.

- Die Varianten 2 und 3 sind bezüglich der Anschlüsse in Egerkingen gleichwertig. Unterschiede ergeben sich aber in Olten und Oensingen.

Olten Mit der Systemzeit 15 gemäss Variante 2 ergeben sich bessere Zugsanschlüsse (ICN/IR nach Luzern - Gotthard – Tessin und Einbindung in Fernverkehrspinne Zürich zur Minute 00). Mit der Systemzeit 45 gemäss Variante 3 ergeben sich bessere Zugsabnahmen (ICN/IR aus Tessin – Gotthard – Luzern und Einbindung in Fernverkehrspinne Zürich zur Minute 00).

Oensingen Mit der Variante 2 ergeben sich attraktive Zugsanschlüsse auf die IR Richtung Solothurn – Biel – Westschweiz. Mit der Variante 3 werden die Verbindungen aus der Westschweiz – Biel – Solothurn schlank abgenommen.

Die Varianten 2 und 3 sollen als Kombination als lastrichtungsabhängiges Angebotskonzept weiter diskutiert werden.

- Die Varianten 1 und die Variantenkombination 2/3 besitzen dasselbe Betriebskonzept, unterscheiden sich aber in der lastrichtungsabhängigen Anschlussqualität bzw. Anschlussphilosophie in den verschiedenen Anschlussknoten.

In Olten bieten letztlich beide Varianten gute Fernverkehrsanschlüsse. Die Variante 1 besitzt sehr schlanke Verbindungen nach Zürich und Basel, aber nur unattraktive Verbindungen Richtung Luzern – Tessin. Die Variante 2/3 bietet ebenfalls schlanke Verbindungen nach Zürich, berück-

sichtigt aber beide Relationen Basel und Luzern – Tessin mit etwas Umsteigezeiten von rund 15 Minuten.

In Oensingen bietet die Variante 1 Umsteigbeziehungen auf die Regionalzüge von und nach Solothurn. Die Variante 2/3 hingegen stellt die IR-Verbindungen von und nach Solothurn – Biel – Westschweiz sicher.

Bezüglich der Regionalzugsanschlüsse in Egerkingen besitzt die Variante 1 eindeutige Vorteile, weil von und nach Olten kurze Umsteigezeiten bestehen. Die heutige Nachfrage zeigt aber, dass diese Verbindung vor allem von Montag bis Freitag für den Pendlerverkehr von Bedeutung ist.

In Neuendorf ergeben sich Vorteile für die Variante 2/3, da für das Aaregäu gute Verbindungen von und nach Olten und Oensingen resultieren. Allerdings sind die Potenziale für diese Verbindungen eher bescheiden.

Für eine Gesamtbeurteilung und Gegenüberstellung der beiden Varianten müssen die Kundengruppen berücksichtigt werden. Naturgemäss handelt es sich bei der Nachfrage am Wochenende in erster Linie um Freizeit-, Ausflugs- und Gelegenheitsverkehr. Anschlüsse mit kurzen Umsteigezeiten haben dabei nicht dieselbe Bedeutung wie im werktäglichen Pendlerverkehr. Wichtig ist in erster Linie, dass gute und gesicherte Fernverkehrsverbindungen bestehen.

Aus dieser Optik weist die Variante 2/3 gegenüber der Variante 1 in der Tendenz Vorteile auf, insbesondere wegen den IR-Verbindungen in Oensingen von und nach Solothurn – Biel – Westschweiz und den Fernverkehrsverbindungen in Olten von und nach Luzern – Gotthard – Tessin.

Die Variante 2/3 ist der Variante 1 vorzuziehen.

- Die Variante 5 besitzt gute Anschlüsse in Olten und Egerkingen. In Olten können wie heute schlanke Fernverkehrsverbindungen in beiden Richtungen sichergestellt werden. In Egerkingen ergeben sich mit der aufgezeigten Fahrlage 2 schlanke Anschlüsse an die Regionalzüge von und nach Solothurn sowohl für den Abschnitt Wolfwil – Neuendorf als auch für die Verbindungen von und nach Egerkingen Zentrum und Oberbuchsiten.

Ein Verzicht auf die Bedienung von Oensingen an Samstagen ist aus planerischer Sicht vertretbar:

- Die Nutzungsgebiete im Bereich der Haltestellen Post und Bauamt werden auch vom Ortsbus bedient.
- Die heutige Nachfrage bei den Haltestellen Post und Bauamt ist bescheiden. Durchschnittlich steigt an beiden Haltestellen zusammen pro Kurs je ca. 1 Person ein und aus (Details siehe Beilage 6 im Beilagenbericht).
- Die Frequenzstatistik lässt vermuten, dass ein grösserer Teil der Umsteiger von den Regionalzügen in Oensingen in Egerkingen aussteigt (Haltestellen Zentrum und Bifang). Diese Verbindungen bleiben in der Variante 5 mit Umsteigen in Egerkingen statt in Oensingen erhalten.

Die Variante 5 soll weiter diskutiert werden.

Es ist letztlich ein politischer Entscheid, ob die Aufhebung der Bedienung von Oensingen überhaupt in Frage kommt.

## 5.2 Empfehlung

Aus Sicht der Begleitgruppe kommen zwei Varianten für das Angebotskonzept für den Tagesbetrieb an Samstagen in Frage:

- Variante 2/3 Lastrichtungsabhängige Kurzwende Olten Systemzeiten 15 und 45
- Variante 5 Einkürzung Oberbuchsiten

Beide Varianten besitzen Vor- und Nachteile und beinhalten aus planerischer Sicht verträgliche Kompromisse zum heutigen Angebot, welches aus betrieblichen Gründen nicht mehr zuverlässig weitergeführt werden kann. Beide Varianten erfüllen die Randbedingung Kostenneutralität.

- **Variante 2/3 Lastrichtungsabhängige Kurzwende Olten Systemzeiten 15 und 45**

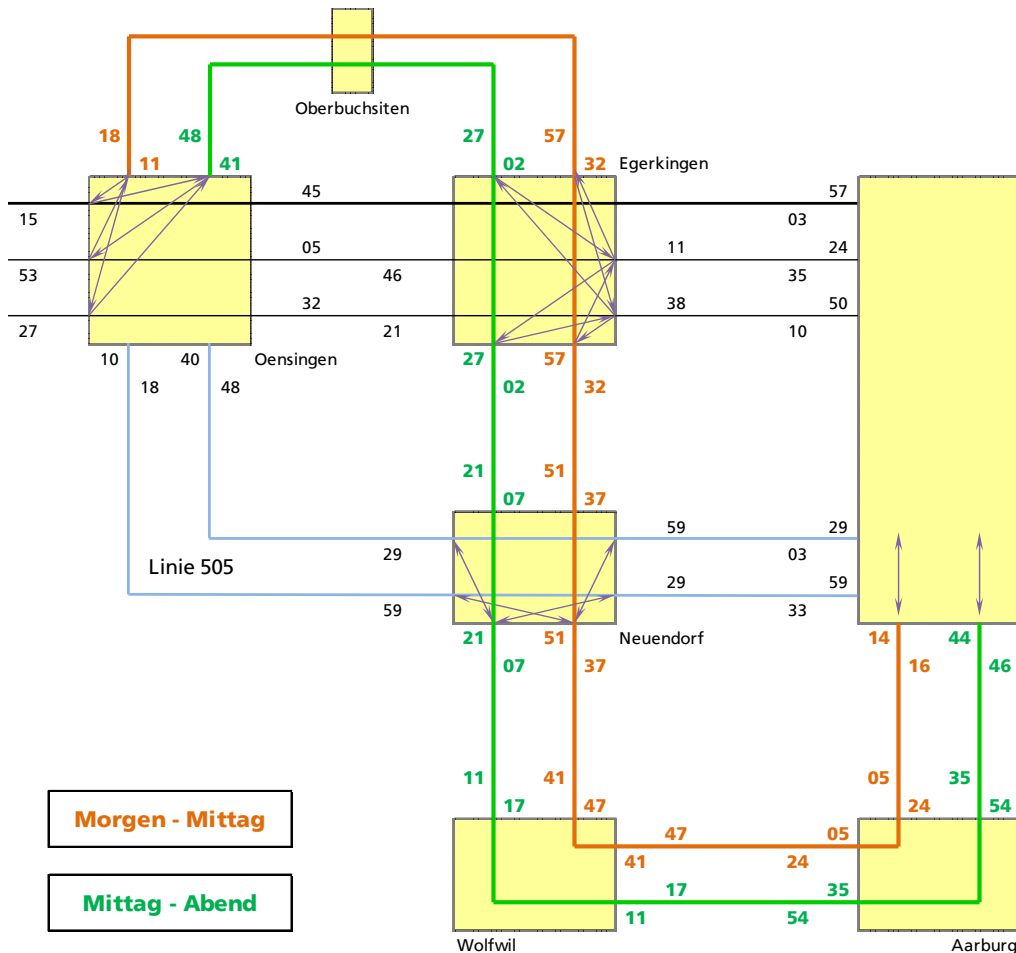

• **Variante 5 Einkürzung Oberbuchsiten**

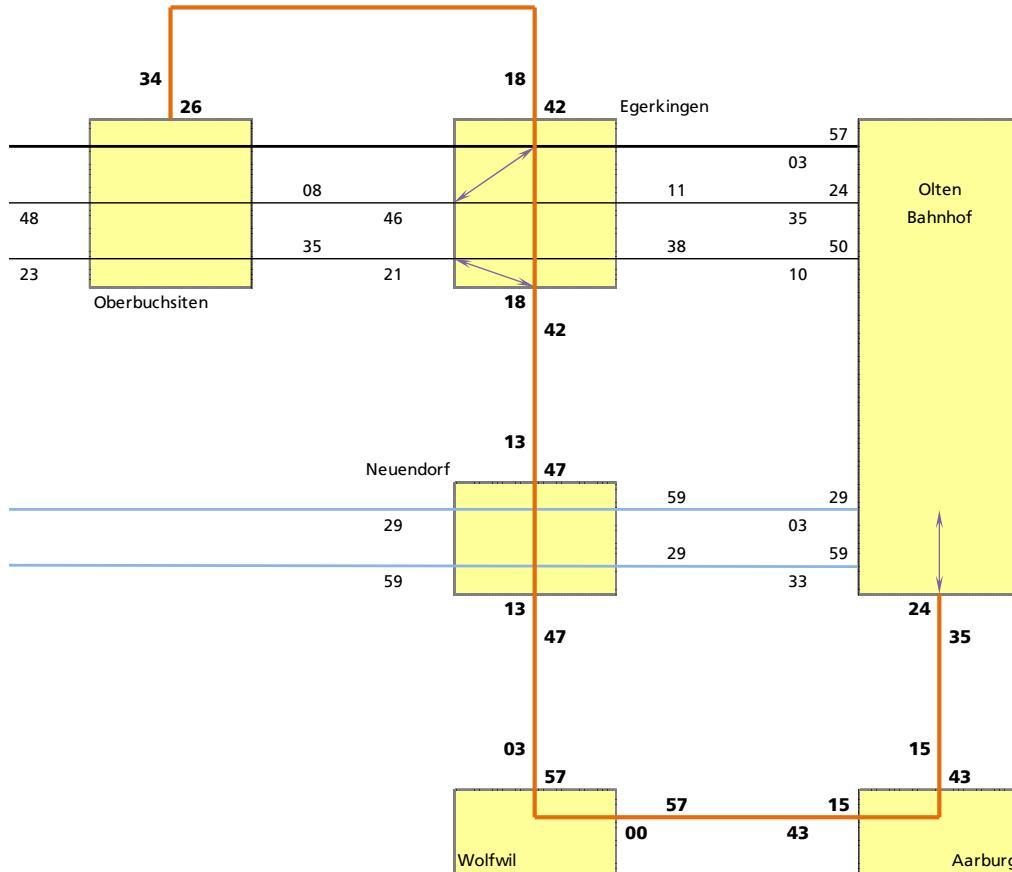

Es ist den Gemeinden freigestellt, sich im Rahmen der Vernehmlassung für eine andere Variante zu entscheiden, welche in der Begleitgruppe diskutiert worden ist (siehe Beilage 5 im Beilagenbericht).

## 6 Vorschlag Angebotskonzept 2016 – Tagesbetrieb SO

Für den Tagesbetrieb an Sonntagen werden zwei Varianten zur Diskussion gestellt:

- Variante 1 Lastrichtungsabhängiger Fahrplan analog HVZ-Verdichtung Montag – Freitag**

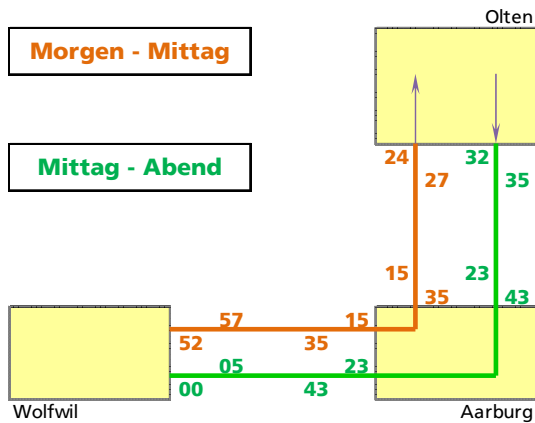

- Variante 2 Lastrichtungsabhängige Kurzwende Olten Systemzeiten 15 und 45 analog Variante 2/3 für die Samstage**

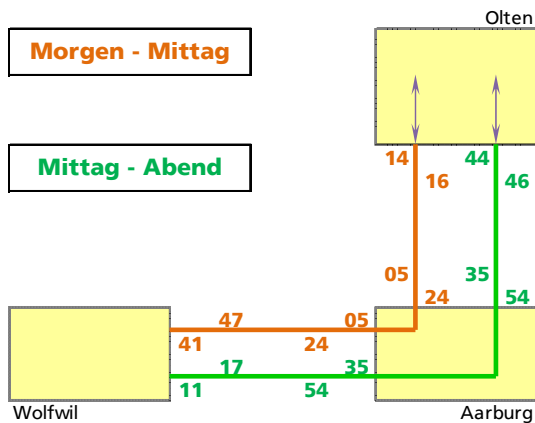

Die Weiterführung des heutigen Fahrplanes – als dritte Variante – wird nicht empfohlen. Einerseits sind die zwangsläufig entstehenden Anschlussbrüche ein grosses Ärgernis für die betroffenen Fahrgäste, da bei verpassten Anschlüssen eine Wartezeit von einer ganzen Stunde entsteht. Andererseits stellt der Betrieb eine grosse Herausforderung dar und zwangsläufig erforderliche Interventions-szenarien verteuern den Betrieb unnötig.

## 7 Vorschlag Angebotskonzept 2016 – Randstunden MO – SO

Wie bereits in Kapitel 3.4 erwähnt, muss in den abendlichen Randstunden das heutige Angebots- und Betriebskonzept mit allen Unzulänglichkeiten zwangsweise weitergeführt werden, da die Linie 126 in Olten während der Endaufenthaltszeit am Bahnhof zusätzliche Erschliessungsfunktionen übernimmt (Bedienung Industriegebiet Hasli).

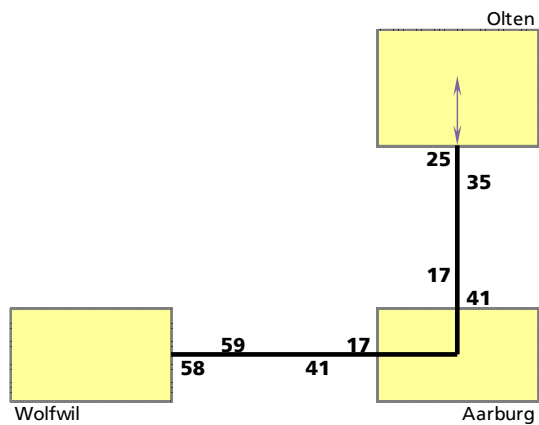

Bei instabilem Betrieb haben die Zugabnahmen in Olten eindeutig erste Priorität.

## 8 Tabellenfahrpläne

### 8.1 Montag – Freitag

#### → Oensingen – Olten

<i>Anschluss von Solothurn</i>						05:44	06:04			07:04	08:04	09:31		
Oensingen	Bahnhof					05:47	06:10			07:10	08:10	09:36		
Oensingen	Post					05:48	06:12			07:12	08:12	09:38		
Oberbuchsitzen	Löwen					05:53	06:17			07:17	08:17	09:43		
Egerkingen	Zentrum					05:57	06:21			07:21	08:21	09:47		
<b>Egerkingen</b>	<b>Bahnhof</b>					05:58	06:24			07:24	08:24	09:50		
<i>Anschluss von Olten</i>		05:20	05:45				06:20			07:20	08:20	09:45		
Egerkingen	Bahnhof	05:24	05:50				06:24			07:24	08:24	09:50		
Neuendorf	Neustrasse										08:27	09:53		
Neuendorf	Migros	05:27	05:53				06:27			07:27				
Neuendorf	Kirche		05:55				06:29			07:29	08:29	09:55		
Neuendorf	Schulhaus		05:56				06:31			07:31	08:31	09:57		
<b>Wolfwil</b>	<b>Oberdorf</b>		06:05				06:40			07:40	08:40			
<b>Wolfwil</b>	<b>Oberdorf</b>	05:23	05:56			06:26	06:56	07:26		08:28	09:28	10:28		
Fulenbach	Oberdorf	05:28	06:01			06:31	07:01	07:31		08:33	09:33	10:33		
Fulenbach	Boningerstrasse	05:30	06:03			06:34	07:03	07:34		08:36	09:36	10:36		
Boningen	Kappelerstrasse	05:34	06:07			06:38	07:07	07:38		08:40	09:40	10:40		
Aarburg	Städtli	05:41	06:14			06:45	07:14	07:45		08:46	09:46	10:46		
<b>Olten</b>	<b>Bahnhof</b>	05:52	06:25			06:55	07:25	07:55		08:55	09:55	10:55		
<i>Anschluss nach</i>		Zürich	05:59	06:31		07:03	07:29	08:03		09:03	10:03	11:03		
	Basel	06:12	06:30			07:05	07:30	08:05		09:05	10:05	11:05		
	Luzern	06:06	06:30			07:06	07:30	08:06		09:06	10:06	11:06		
<hr/>														
<i>Anschluss von Solothurn</i>		10:31	11:31			12:31				13:31	14:31	15:31		
Oensingen	Bahnhof	10:36	11:36			12:36				13:36	14:36	15:36		
Oensingen	Post	10:38	11:38			12:38				13:38	14:38	15:38		
Oberbuchsitzen	Löwen	10:43	11:43			12:43	12:57	13:43		14:43		15:43		
Egerkingen	Zentrum	10:47	11:47			12:47	13:02	13:47		14:47		15:47		
<b>Egerkingen</b>	<b>Bahnhof</b>	10:50	11:50			12:50	↓	13:50		14:50		15:50		
<i>Anschluss von Olten</i>		10:45	11:45			12:45				13:45	14:45	15:45		
Egerkingen	Bahnhof	10:50	11:50			12:50	↓	13:50		14:50		15:50		
Neuendorf	Neustrasse	10:53	11:53			12:53	↓	13:53		14:53		15:53		
Neuendorf	Migros						↓							
Neuendorf	Kirche	10:55	11:55			12:55	↓	13:55		14:55		15:55		
Neuendorf	Schulhaus	10:57	11:48	11:57		12:57	13:05	13:57		14:57		15:57		
<b>Wolfwil</b>	<b>Oberdorf</b>	11:06	11:57	12:06		13:06				15:06		16:06		
<b>Wolfwil</b>	<b>Oberdorf</b>	11:06	11:28	11:58		12:28		13:28		14:28	15:06	15:28	15:58	16:33
Fulenbach	Oberdorf	11:11	11:33	12:03		12:33		13:33		14:33	15:11	15:33	16:03	16:38
Fulenbach	Boningerstrasse	11:13	11:36	12:06		12:36		13:36		14:36	15:13	15:36	16:06	16:41
Boningen	Kappelerstrasse		11:40	12:10		12:40		13:40		14:40		15:40	16:10	16:45
Aarburg	Städtli		11:46	12:16		12:46		13:46		14:46		15:46	16:16	16:51
<b>Olten</b>	<b>Bahnhof</b>		11:55	12:25		12:55		13:55		14:55		15:55	16:25	17:00
<i>Anschluss nach</i>		Zürich	12:03	12:29		13:03		14:03		15:03	16:03	16:29	17:20	
	Basel	12:05	12:30			13:05		14:05		15:05	16:05	16:30	17:05	
	Luzern	12:06	12:30			13:06		14:06		15:06	16:06	16:30	17:06	
<hr/>														
<i>Anschluss von Solothurn</i>		16:04	17:04			18:04		19:04		20:04				
Oensingen	Bahnhof	16:10	17:10			18:10		19:10		20:10				
Oensingen	Post	16:12	17:12			18:12		19:12		20:12				
Oberbuchsitzen	Löwen	16:17	17:17			18:17		19:17		20:17				
Egerkingen	Zentrum	16:21	17:21			18:21		19:21		20:21				
<b>Egerkingen</b>	<b>Bahnhof</b>	16:24	17:24			18:24		19:24		20:24				
<i>Anschluss von Olten</i>		16:20	17:20			18:20		19:20		20:20				
Egerkingen	Bahnhof	16:24	17:24			18:24		19:24		20:24				
Neuendorf	Neustrasse	16:27	17:27			18:27		19:27		20:27				
Neuendorf	Migros													
Neuendorf	Kirche	16:29	17:29			18:29		19:29		20:29				
Neuendorf	Schulhaus	16:31	16:48	17:31		18:31		19:31		20:31				
<b>Wolfwil</b>	<b>Oberdorf</b>	16:40	16:57	17:40		18:40		19:40		20:40				
<b>Wolfwil</b>	<b>Oberdorf</b>	16:58	17:33	17:58		18:58		19:58		20:58	21:58	22:59		
Fulenbach	Oberdorf	17:03	17:38	18:03		19:03		20:03		21:03	22:03	23:03		
Fulenbach	Boningerstrasse	17:06	17:41	18:06		19:06		20:06		21:06	22:06	23:06		
Boningen	Kappelerstrasse	17:10	17:45	18:10		19:10		20:10		21:10	22:10	23:10		
Aarburg	Städtli	17:16	17:51	18:16		19:16		20:16		21:16	22:16	23:16		
<b>Olten</b>	<b>Bahnhof</b>	17:25	18:00	18:25		19:25		20:25		21:25	22:25	23:25		
<i>Anschluss nach</i>		Zürich	17:29	18:20		18:29		19:29		20:29	21:29	22:30	23:30	
	Basel	17:30	18:05	18:30		19:30		20:30		21:30	22:33	23:33		
	Luzern	17:30	18:06	18:30		19:30		20:30		21:30	22:30	23:30		

Verkehrt nur während Schulzeiten

Umsteigezeit mit 4 Minuten knapp und wird elektronisch nicht angezeigt, 6 Minuten später fährt RE mit Umsteigen in Aarau

← Olten – Oensingen

Anschluss von	Luzern					05:52	06:27		06:52	07:27	07:52		08:52		09:52				
	Basel					05:54	06:28		06:47	07:28	07:47		08:55		09:55				
	Zürich					05:53	06:28		06:38	07:28	07:38		09:00		10:00				
<b>Olten</b>	<b>Bahnhof</b>					05:58	06:35		06:58	07:35	07:58		09:05		10:05				
Aarburg	Städtli					06:06	06:43		07:06	07:43	08:06		09:13		10:13				
Boningen	Kappelerstrasse					06:10	06:47		07:10	07:47	08:10		09:17		10:17				
Fulenbach	Boningerstrasse					06:14	06:51		07:14	07:51	08:14		09:21		10:21				
Fulenbach	Oberdorf					06:17	06:54		07:17	07:54	08:17		09:24		10:24				
<b>Wolfwil</b>	<b>Oberdorf</b>					06:23	07:00		07:23	08:00	08:23		09:30		10:30				
<b>Wolfwil</b>	<b>Oberdorf</b>	05:02		05:27		06:19		07:00	07:19		08:00		08:52						
Neuendorf	Schulhaus	05:10		05:35		06:27		07:08	07:27		08:08		09:00		10:00				
Neuendorf	Kirche	05:12		05:37		06:29		07:29					09:02		10:02				
Neuendorf	Migros	05:14	05:31	05:39		06:31							09:04		10:04				
Neuendorf	Neustrasse							07:31					09:04		10:04				
<b>Egerkingen</b>	<b>Bahnhof</b>	05:18	05:35	05:43		06:35		07:35					09:08		10:08				
Anschluss nach	Olten		05:38			06:38		07:38					09:11		10:11				
<b>Egerkingen</b>	<b>Bahnhof</b>		05:35	05:58	06:35			07:35					09:08		10:08				
Egerkingen	Zentrum		05:37	06:00	06:37			07:37					09:10		10:10				
Oberbuchsitzen	Löwen		05:40	06:03	06:40			07:40					09:13		10:13				
Oensingen	Post		05:46	06:09	06:46			07:46					09:19		10:19				
<b>Oensingen</b>	<b>Bahnhof</b>		05:47	06:10	06:49			07:49					09:22		10:22				
Anschluss nach	Solothurn		05:53	06:15	06:53			07:53					09:27		10:27				
Anschluss von	Luzern					10:52		11:52		12:27	12:52		13:52		14:52	15:52			
	Basel					10:55		11:55		12:28	12:55		13:55		14:55	15:55			
	Zürich					11:00		12:00		12:28	13:00		14:00		15:00	16:00			
<b>Olten</b>	<b>Bahnhof</b>					11:05		12:05		12:35	13:05		14:05		15:05	16:05			
Aarburg	Städtli					11:13		12:13		12:43	13:13		14:13		15:13	16:14			
Boningen	Kappelerstrasse					11:17		12:17		12:47	13:17		14:17		15:17	16:19			
Fulenbach	Boningerstrasse					11:21		12:21		12:51	13:21		14:21		15:21	16:23			
Fulenbach	Oberdorf					11:24		12:24		12:54	13:24		14:24		15:24	16:26			
<b>Wolfwil</b>	<b>Oberdorf</b>					11:30		12:30		13:00	13:30		14:30		15:30	16:32			
<b>Wolfwil</b>	<b>Oberdorf</b>	10:52		11:52		12:52		13:00					14:52	15:19	16:19				
Neuendorf	Schulhaus	11:00		11:50	12:00	13:00		13:08		14:00			15:00	15:27	16:27				
Neuendorf	Kirche	11:02			12:02	13:02				14:02			15:02	15:29	16:29				
Neuendorf	Migros																		
Neuendorf	Neustrasse	11:04			12:04	13:04		14:04		15:04			15:31	16:31					
<b>Egerkingen</b>	<b>Bahnhof</b>	11:08		11:54	12:08	13:08		14:08		15:08			15:35	16:35					
Anschluss nach	Olten	11:11		12:11	12:11	13:11		14:11		15:11			15:38	16:38					
<b>Egerkingen</b>	<b>Bahnhof</b>	11:08		11:54	12:08	13:08		14:08		15:08			15:35	16:35					
Egerkingen	Zentrum	11:10		11:56	12:10	13:10		14:10		15:10			15:37	16:37					
Oberbuchsitzen	Löwen	11:13		12:00	12:13	13:13		14:13		15:13			15:40	16:40					
Oensingen	Post	11:19			12:19	13:19		14:19		15:19			15:46	16:46					
<b>Oensingen</b>	<b>Bahnhof</b>	11:22			12:22	13:22		14:22		15:22			15:49	16:49					
Anschluss nach	Solothurn	11:27			12:27	13:27		14:27		15:27			15:53	16:53					
Anschluss von	Luzern					16:27		16:52	17:27		17:52	18:27		19:27	20:27	21:27	22:27	23:27	00:27
	Basel					16:28		16:55	17:28		17:55	18:28		19:28	20:28	21:28	22:28	23:28	00:26
	Zürich					16:28		17:00	17:28		18:00	18:28		19:28	20:28	21:28	22:32	23:32	00:31
<b>Olten</b>	<b>Bahnhof</b>					16:35		17:05	17:35		18:05	18:35		19:35	20:35	21:35	22:36	23:37	00:38
Aarburg	Städtli					16:44		17:14	17:44		18:14	18:44		19:41	20:41	21:41	22:42	23:43	00:44
Boningen	Kappelerstrasse					16:49		17:19	17:49		18:19	18:49		19:46	20:46	21:46	22:47	23:48	00:49
Fulenbach	Boningerstrasse					16:53		17:23	17:53		18:23	18:53		19:50	20:50	21:50	22:51	23:52	00:53
Fulenbach	Oberdorf					16:56		17:26	17:56		18:26	18:56		19:53	20:53	21:53	22:54	23:55	00:56
<b>Wolfwil</b>	<b>Oberdorf</b>					17:02		17:32	18:02		18:32	19:02		19:58	20:58	21:58	22:59	00:00	
<b>Wolfwil</b>	<b>Oberdorf</b>					17:19			18:19			19:19							
Neuendorf	Schulhaus					17:27			18:27			19:27							01:05
Neuendorf	Kirche					17:29			18:29			19:29							01:06
Neuendorf	Migros																		
Neuendorf	Neustrasse					17:31			18:31			19:31							
<b>Egerkingen</b>	<b>Bahnhof</b>					17:35			18:35			19:35							
Anschluss nach	Olten					17:38			18:38			19:38							
<b>Egerkingen</b>	<b>Bahnhof</b>					17:35			18:35			19:35							
Egerkingen	Zentrum					17:37			18:37			19:37							
Oberbuchsitzen	Löwen					17:40			18:40			19:40							
Oensingen	Post					17:46			18:46			19:46							
<b>Oensingen</b>	<b>Bahnhof</b>					17:49			18:49			19:49							
Anschluss nach	Solothurn					17:53			18:53			19:53							

Verkehrt nur während Schulzeiten

Umsteigezeit mit 4 Minuten knapp und wird elektronisch nicht angezeigt





← Olten – Oensingen

<i>Anschluss von</i>	<i>Olten</i>															
	<i>Basel</i>															
	<i>Zürich</i>															
<i>Anschluss nach</i>	<i>Olten</i>															
<i>Anschluss von</i>	<i>Olten</i>															
<b>Egerkingen</b>	<b>Bahnhof</b>															
Egerkingen	Zentrum															
Oberbuchsiten	Löwen															
Oensingen	Post															
<b>Oensingen</b>	<b>Bahnhof</b>															
<i>Anschluss nach</i>	<i>Solothurn</i>															
<i>Anschluss von</i>	<i>Olten</i>															
	<i>Basel</i>															
	<i>Zürich</i>															
<i>Anschluss nach</i>	<i>Olten</i>															
<i>Anschluss von</i>	<i>Olten</i>															
<b>Egerkingen</b>	<b>Bahnhof</b>															
Egerkingen	Zentrum															
Oberbuchsiten	Löwen															
Oensingen	Post															
<b>Oensingen</b>	<b>Bahnhof</b>															
<i>Anschluss nach</i>	<i>Solothurn</i>															
<i>Anschluss von</i>	<i>Olten</i>															
	<i>Basel</i>															
	<i>Zürich</i>															
<i>Anschluss nach</i>	<i>Olten</i>															
<i>Anschluss von</i>	<i>Olten</i>															
<b>Egerkingen</b>	<b>Bahnhof</b>															
Egerkingen	Zentrum															
Oberbuchsiten	Löwen															
Oensingen	Post															
<b>Oensingen</b>	<b>Bahnhof</b>															
<i>Anschluss nach</i>	<i>Solothurn</i>															

Umsteigezeit mit 4 Minuten knapp und wird elektronisch nicht angezeigt



➔ **Olten – Oberbuchsitzen**

<i>Anschluss von</i>	<i>Luzern</i>																		
	<i>Basel</i>		06:27	07:27	08:27	09:27	10:27	11:27	12:27	13:27	14:27	15:27	16:27	17:27	18:27	19:27			
	<i>Basel</i>		06:28	07:28	08:28	09:28	10:28	11:28	12:28	13:28	14:28	15:28	16:28	17:28	18:28	19:28			
	<i>Zürich</i>		06:28	07:28	08:28	09:28	10:28	11:28	12:28	13:28	14:28	15:28	16:28	17:28	18:28	19:28			
<b>Olten</b>	<b>Bahnhof</b>		06:35	07:35	08:35	09:35	10:35	11:35	12:35	13:35	14:35	15:35	16:35	17:35	18:35	19:35			
Aarburg	Städtli		06:43	07:43	08:43	09:43	10:43	11:43	12:43	13:43	14:43	15:43	16:43	17:43	18:43	19:43			
Boningen	Kappelerstrasse		06:47	07:47	08:47	09:47	10:47	11:47	12:47	13:47	14:47	15:47	16:47	17:47	18:47	19:47			
Fulenbach	Boningerstrasse		06:51	07:51	08:51	09:51	10:51	11:51	12:51	13:51	14:51	15:51	16:51	17:51	18:51	19:51			
Fulenbach	Oberdorf		06:54	07:54	08:54	09:54	10:54	11:54	12:54	13:54	14:54	15:54	16:54	17:54	18:54	19:54			
<b>Wolfwil</b>	<b>Oberdorf</b>		07:00	08:00	09:00	10:00	11:00	12:00	13:00	14:00	15:00	16:00	17:00	18:00	19:00	20:00			
<b>Wolfwil</b>	<b>Oberdorf</b>	06:03	07:03	08:03	09:03	10:03	11:03	12:03	13:03	14:03	15:03	16:03	17:03	18:03	19:03				
Neuendorf	Schulhaus	06:11	07:11	08:11	09:11	10:11	11:11	12:11	13:11	14:11	15:11	16:11	17:11	18:11	19:11				
Neuendorf	Kirche	06:13	07:13	08:13	09:13	10:13	11:13	12:13	13:13	14:13	15:13	16:13	17:13	18:13	19:13				
Neuendorf	Migros																		
Neuendorf	Neustrasse	06:15	07:15	08:15	09:15	10:15	11:15	12:15	13:15	14:15	15:15	16:15	17:15	18:15	19:15				
<b>Egerkingen</b>	<b>Bahnhof</b>	06:18	07:18	08:18	09:18	10:18	11:18	12:18	13:18	14:18	15:18	16:18	17:18	18:18	19:18				
<i>Anschluss nach</i>	<i>Solothurn</i>	06:21	07:21	08:21	09:21	10:21	11:21	12:21	13:21	14:21	15:21	16:21	17:21	18:21	19:21				
<i>Anschluss von</i>	<i>Solothurn</i>	06:10	07:10	08:10	09:10	10:10	11:10	12:10	13:10	14:10	15:10	16:10	17:10	18:10	19:10				
<b>Egerkingen</b>	<b>Bahnhof</b>	06:18	07:18	08:18	09:18	10:18	11:18	12:18	13:18	14:18	15:18	16:18	17:18	18:18	19:18				
Egerkingen	Zentrum	06:21	07:21	08:21	09:21	10:21	11:21	12:21	13:21	14:21	15:21	16:21	17:21	18:21	19:21				
Oberbuchsitzen	Löwen	06:24	07:24	08:24	09:24	10:24	11:24	12:24	13:24	14:24	15:24	16:24	17:24	18:24	19:24				
<b>Oberbuchsitzen</b>	<b>Bahnhof</b>	06:26	07:26	08:26	09:26	10:26	11:26	12:26	13:26	14:26	15:26	16:26	17:26	18:26	19:26				
<i>Anschluss von</i>	<i>Luzern</i>		20:27	21:27	22:27	23:27	00:27												
	<i>Basel</i>		20:28	21:28	22:28	23:28	00:26												
	<i>Zürich</i>		20:28	21:28	22:32	23:32	00:31												
<b>Olten</b>	<b>Bahnhof</b>	20:35	21:35	22:36	23:37	00:38													
Aarburg	Städtli	20:41	21:41	22:42	23:43	00:44													
Boningen	Kappelerstrasse	20:46	21:46	22:47	23:48	00:49													
Fulenbach	Boningerstrasse	20:50	21:50	22:51	23:52	00:53													
Fulenbach	Oberdorf	20:53	21:53	22:54	23:55	00:56													
<b>Wolfwil</b>	<b>Oberdorf</b>	20:58	21:58	22:59	00:00	↓													
<b>Wolfwil</b>	<b>Oberdorf</b>					↓													
Neuendorf	Schulhaus					01:05													
Neuendorf	Kirche					01:06													
Neuendorf	Migros																		
Neuendorf	Neustrasse																		
<b>Egerkingen</b>	<b>Bahnhof</b>																		
<i>Anschluss nach</i>	<i>Solothurn</i>																		
<i>Anschluss von</i>	<i>Solothurn</i>																		
<b>Egerkingen</b>	<b>Bahnhof</b>																		
Egerkingen	Zentrum																		
Oberbuchsitzen	Löwen																		
<b>Oberbuchsitzen</b>	<b>Bahnhof</b>																		

Umsteigezeit mit 4 Minuten knapp und wird elektronisch nicht angezeigt

### 8.3 Sonntage

- Variante 1 Lastrichtungsabhängiger Fahrplan analog HVZ-Verdichtung Montag – Freitag**

#### ➔ Wolfwil – Olten

<b>Wolfwil</b>	<b>Oberdorf</b>	05:57	06:57	07:57	08:57	09:57	10:57	11:57	12:57	13:57	15:05	16:05	17:05	18:05	19:05	19:58
Fulenbach	Oberdorf	06:02	07:02	08:02	09:02	10:02	11:02	12:02	13:02	14:02	15:10	16:10	17:10	18:10	19:10	20:03
Fulenbach	Boningerstrasse	06:04	07:04	08:04	09:04	10:04	11:04	12:04	13:04	14:04	15:12	16:12	17:12	18:12	19:12	20:06
Boningen	Kappelerstrasse	06:08	07:08	08:08	09:08	10:08	11:08	12:08	13:08	14:08	15:16	16:16	17:16	18:16	19:16	20:10
Aarburg	Städtli	06:15	07:15	08:15	09:15	10:15	11:15	12:15	13:15	14:15	15:23	16:23	17:23	18:23	19:23	20:16
<b>Olten</b>	<b>Bahnhof</b>	06:24	07:24	08:24	09:24	10:24	11:24	12:24	13:24	14:24	15:32	16:32	17:32	18:32	19:32	20:25
<i>Anschluss nach</i>	Zürich	06:31	07:29	08:29	09:29	10:29	11:29	12:29	13:29	14:29	15:59	16:59	17:59	18:59	19:59	20:29
	Basel	06:30	07:30	08:30	09:30	10:30	11:30	12:30	13:30	14:30	15:48	16:48	17:48	18:48	19:48	20:30
	Luzern	06:30	07:30	08:30	09:30	10:30	11:30	12:30	13:30	14:30	14:49	15:49	16:49	17:49	18:49	20:30
<b>Wolfwil</b>	<b>Oberdorf</b>	20:58	21:58	22:59												
Fulenbach	Oberdorf	21:03	22:03	23:03												
Fulenbach	Boningerstrasse	21:06	22:06	23:06												
Boningen	Kappelerstrasse	21:10	22:10	23:10												
Aarburg	Städtli	21:16	22:16	23:16												
<b>Olten</b>	<b>Bahnhof</b>	21:25	22:25	23:25												
<i>Anschluss nach</i>	Zürich	21:29	22:30	23:30												
	Basel	21:30	22:33	23:33												
	Luzern	21:30	22:30	23:30												

*Umsteigezeit mit 4 Minuten knapp und wird elektronisch nicht angezeigt, 6 Minuten später fährt RE mit Umsteigen in Aarau*

#### ← Olten – Wolfwil

<i>Anschluss von</i>	Luzern	05:52	07:10	08:10	09:10	10:10	11:10	12:10	13:10	14:10	15:27	16:27	17:27	18:27	19:27	20:27
	Basel	06:10	07:10	08:10	09:10	10:10	11:10	12:10	13:10	14:10	15:28	16:28	17:28	18:28	19:28	20:28
	Zürich	05:58	07:00	08:00	09:00	10:00	11:00	12:00	13:00	14:00	15:28	16:28	17:28	18:28	19:28	20:28
<b>Olten</b>	<b>Bahnhof</b>	06:27	07:27	08:27	09:27	10:27	11:27	12:27	13:27	14:27	15:35	16:35	17:35	18:35	19:35	20:35
Aarburg	Städtli	06:35	07:35	08:35	09:35	10:35	11:35	12:35	13:35	14:35	15:43	16:43	17:43	18:43	19:41	20:41
Boningen	Kappelerstrasse	06:39	07:39	08:39	09:39	10:39	11:39	12:39	13:39	14:39	15:47	16:47	17:47	18:47	19:46	20:46
Fulenbach	Boningerstrasse	06:43	07:43	08:43	09:43	10:43	11:43	12:43	13:43	14:43	15:51	16:51	17:51	18:51	19:50	20:50
Fulenbach	Oberdorf	06:46	07:46	08:46	09:46	10:46	11:46	12:46	13:46	14:46	15:54	16:54	17:54	18:54	19:53	20:53
<b>Wolfwil</b>	<b>Oberdorf</b>	06:52	07:52	08:52	09:52	10:52	11:52	12:52	13:52	14:52	16:00	17:00	18:00	19:00	19:58	20:58
<i>Anschluss von</i>	Luzern	21:27	22:27	23:27	00:27											
	Basel	21:28	22:28	23:28	00:26											
	Zürich	21:28	22:32	23:32	00:31											
<b>Olten</b>	<b>Bahnhof</b>	21:35	22:36	23:37	00:38											
Aarburg	Städtli	21:41	22:42	23:43	00:44											
Boningen	Kappelerstrasse	21:46	22:47	23:48	00:49											
Fulenbach	Boningerstrasse	21:50	22:51	23:52	00:53											
Fulenbach	Oberdorf	21:53	22:54	23:55	00:56											
<b>Wolfwil</b>	<b>Oberdorf</b>	21:58	22:59	00:00												

*Umsteigezeit mit 4 Minuten knapp und wird elektronisch nicht angezeigt*

• **Variante 2 Lastrichtungsabhängige Kurzwende Olten Systemzeiten 15 und 45 analog Variante 2/3 für die Samstage**

➔ **Wolfwil – Olten**

<b>Wolfwil</b>	<b>Oberdorf</b>	05:47	06:47	07:47	08:47	09:47	10:47	11:47	12:47	13:17	14:17	15:17	16:17	17:17	18:17	19:17
Fulenbach	Oberdorf	05:52	06:52	07:52	08:52	09:52	10:52	11:52	12:52	13:22	14:22	15:22	16:22	17:22	18:22	19:22
Fulenbach	Boningerstrasse	05:54	06:54	07:54	08:54	09:54	10:54	11:54	12:54	13:24	14:24	15:24	16:24	17:24	18:24	19:24
Boningen	Kappelerstrasse	05:58	06:58	07:58	08:58	09:58	10:58	11:58	12:58	13:28	14:28	15:28	16:28	17:28	18:28	19:28
Aarburg	Städtli	06:05	07:05	08:05	09:05	10:05	11:05	12:05	13:05	13:35	14:35	15:35	16:35	17:35	18:35	19:35
<b>Olten</b>	<b>Bahnhof</b>	06:14	07:14	08:14	09:14	10:14	11:14	12:14	13:14	13:44	14:44	15:44	16:44	17:44	18:44	19:44
<i>Anschluss nach</i>	<i>Zürich</i>	<i>06:20</i>	<i>07:20</i>	<i>08:20</i>	<i>09:20</i>	<i>10:20</i>	<i>11:20</i>	<i>12:20</i>	<i>13:20</i>	<i>13:59</i>	<i>14:59</i>	<i>15:59</i>	<i>16:59</i>	<i>17:59</i>	<i>18:59</i>	<i>19:59</i>
	<i>Basel</i>	<i>06:30</i>	<i>07:30</i>	<i>08:30</i>	<i>09:30</i>	<i>10:30</i>	<i>11:30</i>	<i>12:30</i>	<i>13:30</i>	<i>14:05</i>	<i>15:05</i>	<i>16:05</i>	<i>17:05</i>	<i>18:05</i>	<i>19:05</i>	<i>20:05</i>
	<i>Luzern</i>	<i>06:30</i>	<i>07:30</i>	<i>08:30</i>	<i>09:30</i>	<i>10:30</i>	<i>11:30</i>	<i>12:30</i>	<i>13:30</i>	<i>13:49</i>	<i>14:49</i>	<i>15:49</i>	<i>16:49</i>	<i>17:49</i>	<i>18:49</i>	<i>19:49</i>
<b>Wolfwil</b>	<b>Oberdorf</b>	19:57	20:58	21:58	22:59											
Fulenbach	Oberdorf	20:02	21:03	22:03	23:03											
Fulenbach	Boningerstrasse	20:04	21:06	22:06	23:06											
Boningen	Kappelerstrasse	20:08	21:10	22:10	23:10											
Aarburg	Städtli	20:15	21:16	22:16	23:16											
<b>Olten</b>	<b>Bahnhof</b>	20:24	21:25	22:25	23:25											
<i>Anschluss nach</i>	<i>Zürich</i>	<i>20:29</i>	<i>21:35</i>	<i>22:30</i>	<i>23:30</i>											
	<i>Basel</i>	<i>20:30</i>	<i>21:30</i>	<i>22:33</i>	<i>23:33</i>											
	<i>Luzern</i>	<i>20:30</i>	<i>21:30</i>	<i>22:30</i>	<i>23:30</i>											

← **Olten – Wolfwil**

<i>Anschluss von</i>	<i>Luzern</i>	<i>05:52</i>	<i>07:10</i>	<i>08:10</i>	<i>09:10</i>	<i>10:10</i>	<i>11:10</i>	<i>12:10</i>	<i>13:10</i>	<i>13:27</i>	<i>14:27</i>	<i>15:27</i>	<i>16:27</i>	<i>17:27</i>	<i>18:27</i>	<i>19:27</i>
	<i>Basel</i>	<i>06:10</i>	<i>07:10</i>	<i>08:10</i>	<i>09:10</i>	<i>10:10</i>	<i>11:10</i>	<i>12:10</i>	<i>13:10</i>	<i>13:28</i>	<i>14:28</i>	<i>15:28</i>	<i>16:28</i>	<i>17:28</i>	<i>18:28</i>	<i>19:28</i>
	<i>Zürich</i>	<i>05:58</i>	<i>07:00</i>	<i>08:00</i>	<i>09:00</i>	<i>10:00</i>	<i>11:00</i>	<i>12:00</i>	<i>13:00</i>	<i>13:38</i>	<i>14:38</i>	<i>15:38</i>	<i>16:38</i>	<i>17:38</i>	<i>18:38</i>	<i>19:38</i>
<b>Olten</b>	<b>Bahnhof</b>	06:16	07:16	08:16	09:16	10:16	11:16	12:16	13:16	13:46	14:46	15:46	16:46	17:46	18:46	19:46
Aarburg	Städtli	06:24	07:24	08:24	09:24	10:24	11:24	12:24	13:24	13:54	14:54	15:54	16:54	17:54	18:54	19:54
Boningen	Kappelerstrasse	06:28	07:28	08:28	09:28	10:28	11:28	12:28	13:28	13:58	14:58	15:58	16:58	17:58	18:58	19:58
Fulenbach	Boningerstrasse	06:32	07:32	08:32	09:32	10:32	11:32	12:32	13:32	14:02	15:02	16:02	17:02	18:02	19:02	20:02
Fulenbach	Oberdorf	06:35	07:35	08:35	09:35	10:35	11:35	12:35	13:35	14:05	15:05	16:05	17:05	18:05	19:05	20:05
<b>Wolfwil</b>	<b>Oberdorf</b>	06:41	07:41	08:41	09:41	10:41	11:41	12:41	13:41	14:11	15:11	16:11	17:11	18:11	19:11	20:11
<i>Anschluss von</i>	<i>Luzern</i>	<i>20:27</i>	<i>21:27</i>	<i>22:27</i>	<i>23:27</i>	<i>00:27</i>										
	<i>Basel</i>	<i>20:28</i>	<i>21:28</i>	<i>22:28</i>	<i>23:28</i>	<i>00:26</i>										
	<i>Zürich</i>	<i>20:28</i>	<i>21:28</i>	<i>22:32</i>	<i>23:32</i>	<i>00:31</i>										
<b>Olten</b>	<b>Bahnhof</b>	20:35	21:35	22:36	23:37	00:38										
Aarburg	Städtli	20:41	21:41	22:42	23:43	00:44										
Boningen	Kappelerstrasse	20:46	21:46	22:47	23:48	00:49										
Fulenbach	Boningerstrasse	20:50	21:50	22:51	23:52	00:53										
Fulenbach	Oberdorf	20:53	21:53	22:54	23:55	00:56										
<b>Wolfwil</b>	<b>Oberdorf</b>	20:58	21:58	22:59	00:00											

*Umsteigezeit mit 4 Minuten knapp und wird elektronisch nicht angezeigt*